

JOINTS TOURNANTS

eau | vapeur | air | hydraulique | huile chaude | vide

Catalogue Général



Charte de Sélection des Joints Tournants Deublin

| Taille | Séries | Conditions Maxi. | | | Description | Pages |
|------------------------------------|---------------------|------------------|---------|------------------------|---|----------------|
| | | p bar | T °C | n min ⁻¹ | | |
| Eau & Huile Chaude | | | | | | 5 – 23 |
| DN 10 – 50 | 57 | 50 | 121 | 3.500 | Passe Partout | 5 – 9 |
| DN 15 – 50 | 57 | 50 | 160 | 3.500 | Haute température | 10 |
| DN 15 – 50 | 57 | 50 | 121 | 3.500 | ATEX | 11 |
| DN 40, 50 & 65 | 657, 755 | 14 | 121 | 1.000 | Passe Partout | 12 – 13 |
| DN 65 | 755 | 14 | 121 | 750 | Passe Partout | 14 |
| DN 80 | 857 | 10 | 121 | 500 | Eau | 15 – 16 |
| DN 10 – 40 | 54 | 120 | 90 | 3.500 | Acier inoxydable | 17 – 18 |
| DN 50 – 100 | 6000 | 10 | 121 | 750 | Eau | 19 – 22 |
| DN 125 | F | 10 | 121 | 750 | Eau | 23 |
| Air & Huile Hydraulique | | | | | | 24 – 35 |
| DN 6, 8 & 20 | 1005, 1102, 250-094 | 70 | 121 | 3.500 | Applications standards | 24 – 25 |
| DN 10 | 1115 | 34 | 121 | 3.500 | Applications standards | 24 – 25 |
| DN 15 | 1205 | 50 | 121 | 3.500 | Applications standards | 24 – 25 |
| DN 25 | 355-021 | 70 | 121 | 3.000 | Applications standards | 24 – 25 |
| DN 40 | 452-000 | 50 | 121 | 2.500 | Applications standards | 24 – 25 |
| DN 6 & 8 | 1005, 1102 | 70 | 121 | 3.500 | Montage noyé dans l'arbre | 26 |
| DN 8 & 10 | 1102, 1116 | 70 | 121 | 3.500 | Montage noyé dans l'arbre | 27 |
| DN 10 | 1115 | 34 | 121 | 3.500 | Montage noyé dans l'arbre | 27 |
| DN 8 – 15 | AP | 400 | 90 | 1.500 | Hautes pressions et hautes vitesses | 28 |
| DN 8 – 20 | 7100 | 250 | 70 | 500 | Applications hydraulique hautes pressions | 29 |
| DN 8 – 20 | 1690, 1790, 1890 | 210 | 115 | 250 | DEU-PLEX, basse vitesse | 30 – 31 |
| DN 8 & 20 | 1890 | 210 | 115 | 250 | Triple Passage | 30 – 31 |
| DN 8 & 15 | 17, 21, 2117 | 207 | 121 | 250 | Simple et conception Tandem | 32 |
| DN 10 & 15 | 1379, 1479 | 250 | 80 | 250 | Multi Media 4 Passages | 33 |
| DN 10 | 1500 | 10 | 121 | 1.500 | DEU-PLEX, pour air lubrifié | 34 |
| DN 15 | 1590, 1579 | 70 | 121 | 1.500 | DEU-PLEX, air et fluide hydraulique | 35 |
| Fluide thermique | | | | | | 36 – 43 |
| DN 12 – 80 | BC-54000 | 17,2 | 232 | 400 | Double passage, tube fixe | 36 – 39 |
| DN 12 – 80 | BC-54100 | 17,2 | 232 | 400 | Simple passage | 40 – 41 |
| DN 20 – 80 | BC-54205 | 15,5 | 232 | 400 | Double passage, tube rotatif | 42 – 43 |

Attention!

Pour des applications au delà des limites indiquées/ou pour des dimensions de rotor non indiquées, contactez Deublin pour une assistance technique. Indiquez S.V.P., le type de fluide, dimension, vitesse (tr/min), pression, température et raccordement souhaité. Veuillez aussi prendre note de nos « Instructions de montage des flexibles et d'installation des Joints Tournants Deublin » page 49. – **Dimensions en mm.**

Sujet à toute modification technique et dimensionnelle sans préavis.



Notre vision

Nous sommes le fournisseur privilégié pour les solutions d'étanchéités rotatives dans les applications critiques

Notre mission

Nous écoutons nos clients et développons des solutions innovantes qui sont essentielles à leur succès. Nous favorisons une culture de curiosité où nos employés réalisent leur plein potentiel pour dépasser les attentes de nos clients.

Nous nous efforçons de nous améliorer continuellement grâce à des activités de résolution de problèmes dans le cadre de notre Système de Performance Deublin afin d'atteindre l'excellence opérationnelle et de fournir des solutions fiables à nos clients.

Notre ambition

Nous renforçons notre leadership mondial dans les Joints Tournants et sommes un acteur clé dans les Collecteurs Électriques Tournants.

Nous élargissons notre proposition en intégrant de nouvelles technologies au profit de nos clients.

Que ce soit de l'eau, de la vapeur, de l'huile, du liquide de coupe ou tout autre fluide qui doit être véhiculé au travers d'une machine tournante, comme des broches, cylindres convoyeurs, mandrins, des joints tournants sont employés dans de nombreux secteurs d'activités industrielles.

Les Joints Tournants Deublin sont des produits qui s'appuient sur plus de 77 ans de connaissance et d'expérience et auxquels nos clients font entière confiance.

Notre gamme de produits est constamment améliorée.

Les contacts permanents avec nos clients utilisateurs et une coopération étroite avec les constructeurs de machines sont la base de nos constantes améliorations.

La qualité entoure toute notre entreprise.

Chez Deublin, des produits efficaces, fiables, à des prix compétitifs et livrés juste à temps sont du standard.

Ceci bien entendu, nécessite une intégration totale d'un système contrôle qualité qui est appliqué à tous les niveaux de notre organisation – pour que :



La qualité soit le résultat d'un travail d'équipe!

Deublin a son siège social à Waukegan, Illinois, États-Unis. Depuis plus de 40 ans, nos usines en Allemagne et en Italie, suivies plus tard par celle en Chine et au Brésil, produisent les joints tournants pour le marché mondial.

Outre des partenaires de distribution dans presque tous les pays d'Europe, nous avons également des filiales en Autriche, en France, au Japon, en Pologne, à Singapour, en Espagne, en Corée du Sud et au Royaume-Uni.

Tout cela est ce que peuvent attendre nos clients de la part de Deublin.



Du fait d'une gestion totalement intégrée de la qualité, Deublin Allemagne a obtenu sa première Certification DIN EN ISO 9001 en 1996. En octobre 2002, la certification originale a été re-certifiée et complétée par la certification environnementale DIN EN ISO 14001.

Certifié depuis mars 2009 comme un « Authorized Economic Operator » (AEO), Deublin Allemagne a établi une chaîne de fabrication sécurisée et fiabilisée sur mesure. Pour ses clients, cela signifie un flux de marchandises et matériel plus rapide. Ceci présente un avantage significatif pour les partenaires de Deublin à travers le monde.

En un mot – Deublin est aux nouvelles normes.



Précision

Des années d'expérience, des dialogues continus avec les clients et les fournisseurs ont permis à Deublin de proposer des joints tournants fiables à la pointe de la technologie. La bonne combinaison de joints compatibles avec le fluide garantit une durée de vie maximale pour chaque application. Une usine propre et efficace, une manutention et un assemblage soignés des joints tournants sont entres autres des conditions de spécifications des produits Deublin auxquels nos clients adhèrent.

Le marché demande de plus en plus de produits avec une longue durée de vie dans des conditions extrêmes. Outre les nouveaux développements et l'amélioration continue des produits existants, ce sont surtout de meilleures combinaisons de joints résistants à l'usure qui répondent à ces exigences du marché.

Service

Pour Deublin, **un service orienté** vers le client signifie : Des joints tournants avant-gardistes et nouvellement conçus pour des exigences spéciales, une consultation technique globale par la sélection du joint tournant, soit à partir de l'usine Deublin, soit sur le terrain par l'un de nos représentants, une livraison rapide de tous les composants sélectionnés et, enfin, un dépannage express pour tous les problèmes.

Des arrêts prolongés de machines ne font plus partie de notre époque.

Un large assortiment de composants ou de joints tournants sont produits pour nos stocks et peuvent être livrés très rapidement à nos clients ou à nos filiales nationales. Un système

de gestion automatique des stocks nous permet d'identifier et de localiser rapidement tous les composants.

Les délais de livraison pour des produits spéciaux dépendent de leur spécificité, les produits optimisés en fabrication et en assemblage ont un délai très court.

Les systèmes de CAO hautes performances permettent une conception efficace de solutions personnalisées en fonction du type d'application et du potentiel du marché.

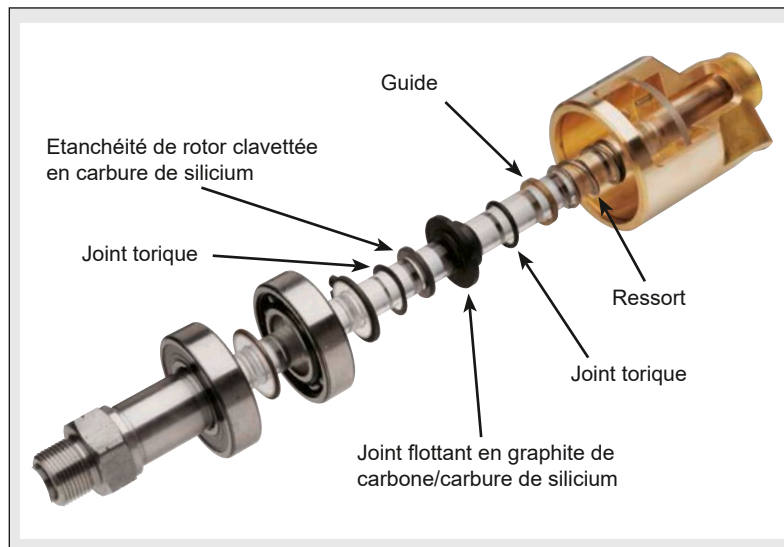

Réparation

La série 57 est conçue pour un remplacement facile et rapide des faces de frottement du rotor et du joint flottant.

L'étanchéité de la série 57 est positionnée et clavettée par deux bossages dans l'extrémité du rotor. Après usage, l'ancienne face de frottement peut être facilement enlevée et remplacée par une nouvelle sans devoir remplacer le rotor et faire un rodage de la face de frottement. La réparation est très rapide et comme vous remplacez seulement les faces de frottement la réparation est très économique.

Deublin Performance System (DPS)[®]

Le système Deublin Performance System (DPS)[®] se concentre sur la production à la demande du client.

Grâce à la production axée sur la demande, l'équilibrage des stocks disponibles et la suppression des activités sans valeur ajoutée, Deublin a su s'adapter aux besoins du client.

Aujourd'hui, une large gamme de modèles peut être expédiée en quelques jours ouvrables seulement.



DEUBLIN

Joint Tournants Série 57 Passe Partout, DN 10 – 50

- conception simple ou double passage
- auto portant
- raccordement radial
- étanchéité équilibrée
- garniture du rotor clavetée
- remplacement facile et rapide des faces de frottements (face de frottement rotor et face flottante)
- 3 trous de drainage
- corps en laiton forgé
- rotor en acier inoxydable
- combinaison des faces de frottement – standard : Carbone/carbure de silicium
- Instruction de graissage page 45

Pour plus d'informations contactez S.V.P. notre représentant local Deublin.

Limites d'utilisation

| | | | |
|---|---------------|-----------|-------------------------|
| Eau Pression maxi | Modèle 57-357 | 750 PSI | 50 bar |
| | 527-657 | 300 PSI | 20 bar |
| Press. maxi vapeur saturée (par interm.) | Modèle 57-657 | 15 PSI | 1 bar |
| Press. maxi huile chaude | Modèle 57-657 | 100 PSI | 6,6 bar |
| Vitesse maxi rotor avec : Filetage cylindrique | Modèle 57-257 | 3,500 rpm | 3.500 min ⁻¹ |
| | 357 | 3,000 rpm | 3.000 min ⁻¹ |
| | 527-557 | 2,500 rpm | 2.500 min ⁻¹ |
| | 657 | 750 rpm | 750 min ⁻¹ |
| Filetage NPT | Modèle 57-557 | 1,500 rpm | 1.500 min ⁻¹ |
| | 657 | 750 rpm | 750 min ⁻¹ |
| Température maxi | Modèle 57-657 | 250 °F | 121 °C |

Pour une température plus élevée, veuillez consulter Deublin.

| DN | ft.lbs | Nm |
|----|--------|------|
| 10 | 0.18 | 0,25 |
| 15 | 0.37 | 0,50 |
| 20 | 0.74 | 1,00 |
| 25 | 1.48 | 2,00 |
| 32 | 1.62 | 2,20 |
| 40 | 2.14 | 2,90 |
| 50 | 3.32 | 4,50 |

Les joints tournants simple passage sont utilisés lorsque l'alimentation et le retour sont raccordés aux extrémités opposées d'un cylindre.

Remarque : Joint torique dans le rotor à la place du joint en cuivre (voir tableau à la page 6 *)

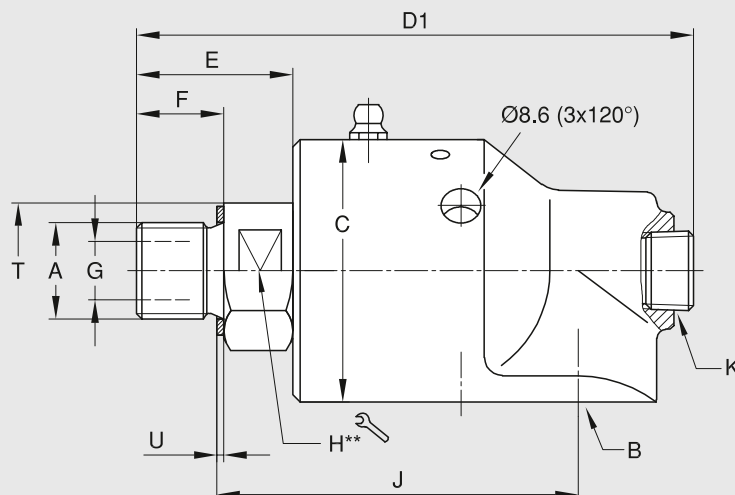
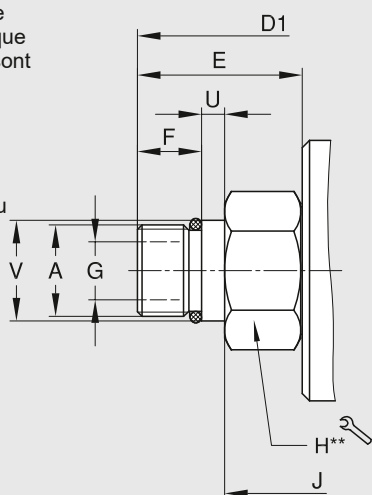

Rotor avec centrage

** DN 10 – 20 = hexagone
DN 25 – 50 = deux méplats

Vue en coupe d'une version double passage (DUO) avec un tube siphon fixe. En version simple passage (MONO) un bouchon remplace le coude.

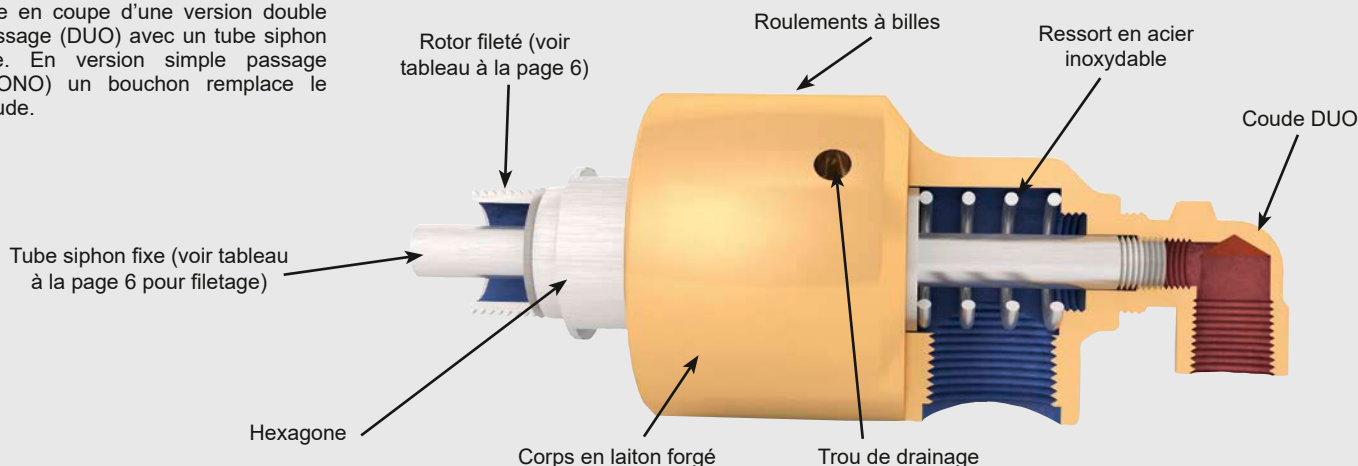

Catalogue Général **DEUBLIN**

| DN | B | Références STD | A Filetage Rotor | C Ø | D1 | E | F | G Ø | H D | J | K NPT | T | U | V Ø |  |
|----|-----------|----------------|---------------------|--------|-----|----|----|--------|--------|------|----------|------|-----|--------|--|
| 10 | 3/8 NPT | 57-000-001 | 3/8 NPT RH | 45 | 100 | 26 | 16 | 9,5 | 22 | 71 | 1/4 | - | - | - | 0,6 |
| | 3/8 NPT | 57-000-002 | 3/8 NPT LH | 45 | 100 | 26 | 16 | 9,5 | 22 | 71 | 1/4 | - | - | - | 0,6 |
| | 3/8 NPT | 57-000-003 | 5/8-18 UNF RH | 45 | 100 | 26 | 16 | 9,5 | 22 | 67 | 1/4 | - | 1,6 | - | 0,6 |
| | 3/8 NPT | 57-000-004 | 5/8-18 UNF LH | 45 | 100 | 26 | 16 | 9,5 | 22 | 67 | 1/4 | - | 1,6 | - | 0,6 |
| | 3/8 NPT | 57-000-094 | G 3/8 RH | 45 | 100 | 26 | 16 | 9,5 | 22 | 67 | 1/4 | - | 1,6 | - | 0,6 |
| | 3/8 NPT | 57-000-095 | G 3/8 LH | 45 | 100 | 26 | 16 | 9,5 | 22 | 67 | 1/4 | - | 1,6 | - | 0,6 |
| | G 3/8 | 57-130-094 | G 3/8 RH | 45 | 100 | 26 | 16 | 9,5 | 22 | 67 | 1/4 | - | 1,6 | - | 0,6 |
| | G 3/8 | 57-130-095 | G 3/8 LH | 45 | 100 | 26 | 16 | 9,5 | 22 | 67 | 1/4 | - | 1,6 | - | 0,6 |
| 15 | 1/2 NPT | 157-000-001 | 1/2 NPT RH | 57 | 122 | 38 | 22 | 12,7 | 30 | 89,5 | 3/8 | - | - | - | 1,2 |
| | 1/2 NPT | 157-000-002 | 1/2 NPT LH | 57 | 122 | 38 | 22 | 12,7 | 30 | 89,5 | 3/8 | - | - | - | 1,2 |
| | 1/2 NPT | 157-000-021 | 3/4-16 UNF RH | 57 | 119 | 34 | 19 | 12,7 | 30 | 79 | 3/8 | - | 1,6 | - | 1,2 |
| | 1/2 NPT | 157-000-022 | 3/4-16 UNF LH | 57 | 119 | 34 | 19 | 12,7 | 30 | 79 | 3/8 | - | 1,6 | - | 1,2 |
| | 1/2 NPT | 157-000-151 | G 1/2 RH | 57 | 119 | 35 | 19 | 12,7 | 30 | 79 | 3/8 | - | 1,6 | - | 1,2 |
| | 1/2 NPT | 157-000-152 | G 1/2 LH | 57 | 119 | 35 | 19 | 12,7 | 30 | 79 | 3/8 | - | 1,6 | - | 1,2 |
| | G 1/2 | 157-130-151 | G 1/2 RH | 57 | 119 | 35 | 19 | 12,7 | 30 | 79 | 3/8 | - | 1,6 | - | 1,2 |
| | G 1/2 | 157-130-152 | G 1/2 LH | 57 | 119 | 35 | 19 | 12,7 | 30 | 79 | 3/8 | - | 1,6 | - | 1,2 |
| 20 | 3/4 NPT | 257-000-020 | 3/4 NPT RH | 73 | 139 | 37 | 22 | 17,5 | 32 | 103 | 1/2 | 35 | - | - | 2,1 |
| | 3/4 NPT | 257-000-021 | 3/4 NPT LH | 73 | 139 | 37 | 22 | 17,5 | 32 | 103 | 1/2 | 35 | - | - | 2,1 |
| | 3/4 NPT | 257-000-135* | 1-14 UNS RH | 73 | 139 | 36 | 19 | 17,5 | 32 | 94 | 1/2 | 35 | - | - | 2,1 |
| | 3/4 NPT | 257-000-284 | G 3/4 RH | 73 | 136 | 34 | 19 | 17,5 | 36 | 95 | 1/2 | - | 1,6 | - | 2,1 |
| | 3/4 NPT | 257-000-285 | G 3/4 LH | 73 | 136 | 34 | 19 | 17,5 | 36 | 95 | 1/2 | - | 1,6 | - | 2,1 |
| | G 3/4 | 257-130-014 | M 35 x 1.5 RH | 73 | 140 | 38 | 15 | 17,5 | 41 | 102 | 1/2 | - | 1,6 | - | 2,2 |
| | G 3/4 | 257-130-048 | M 27 x 1.5 RH | 73 | 137 | 35 | 15 | 17,5 | 36 | 92 | 1/2 | - | 6 | 28g6 | 2,1 |
| | G 3/4 | 257-130-284 | G 3/4 RH | 73 | 136 | 34 | 19 | 17,5 | 36 | 95 | 1/2 | - | 1,6 | - | 2,1 |
| 25 | 1 NPT | 357-000-002 | 1 NPT RH | 83 | 173 | 49 | 29 | 25 | 36 | 117 | 3/4 | 45 | - | - | 3,1 |
| | 1 NPT | 357-000-003 | 1 NPT LH | 83 | 173 | 49 | 29 | 25 | 36 | 117 | 3/4 | 45 | - | - | 3,1 |
| | 1 NPT | 357-000-019 | 1 1/2-12 UNF RH | 83 | 173 | 49 | 29 | 25 | 36 | 108 | 3/4 | 45 | 1,6 | - | 3,1 |
| | 1 NPT | 357-000-074 | 1 1/2-12 UNF LH | 83 | 173 | 46 | 29 | 25 | 36 | 108 | 3/4 | 45 | 1,6 | - | 3,1 |
| | 1 NPT | 357-000-222 | G 1 RH | 83 | 163 | 42 | 22 | 25 | 36 | 108 | 3/4 | 45 | 1,6 | - | 3,1 |
| | 1 NPT | 357-000-223 | G 1 LH | 83 | 163 | 42 | 22 | 25 | 36 | 108 | 3/4 | 45 | 1,6 | - | 3,1 |
| | 1 NPT | 357-000-235 | M 35 x 1.5 RH | 83 | 157 | 36 | 15 | 25 | 36 | 108 | 3/4 | 45 | 1,6 | - | 3,1 |
| | 1 NPT | 357-000-236 | M 35 x 1.5 LH | 83 | 157 | 36 | 15 | 25 | 36 | 108 | 3/4 | 45 | 1,6 | - | 3,1 |
| | G 1 | 357-130-222 | G 1 RH | 83 | 163 | 42 | 22 | 25 | 36 | 108 | 3/4 | 45 | 1,6 | - | 3,1 |
| | G 1 | 357-130-223 | G 1 LH | 83 | 163 | 42 | 22 | 25 | 36 | 108 | 3/4 | 45 | 1,6 | - | 3,1 |
| | G1 | 357-130-235 | M 35 x 1.5 RH | 83 | 157 | 36 | 15 | 25 | 36 | 108 | 3/4 | 45 | 1,6 | - | 3,1 |
| 32 | 1 1/4 NPT | 527-000-001 | 1 1/4 NPT RH | 91 | 191 | 57 | 29 | 31,8 | 46 | 134 | 1 | 57 | - | - | 4,1 |
| | 1 1/4 NPT | 527-000-002 | 1 1/4 NPT LH | 91 | 191 | 57 | 29 | 31,8 | 46 | 134 | 1 | 57 | - | - | 4,1 |
| | 1 1/4 NPT | 527-000-026 | 1 3/4-12 UN RH | 91 | 191 | 57 | 29 | 31,8 | 46 | 119 | 1 | 58 | 1,6 | - | 4,1 |
| | 1 1/4 NPT | 527-000-027 | 1 3/4-12 UN LH | 91 | 191 | 57 | 29 | 31,8 | 46 | 119 | 1 | 58 | 1,6 | - | 4,1 |
| | 1 1/4 NPT | 527-000-054 | G 1 1/4 RH | 91 | 189 | 54 | 28 | 31,8 | 46 | 119 | 1 | 58 | 1,6 | - | 4,1 |
| | 1 1/4 NPT | 527-000-055 | G 1 1/4 LH | 91 | 189 | 54 | 28 | 31,8 | 46 | 119 | 1 | 58 | 1,6 | - | 4,1 |
| | G 1 1/4 | 527-130-054 | G 1 1/4 RH | 91 | 189 | 54 | 28 | 31,8 | 46 | 119 | 1 | 58 | 1,6 | - | 4,1 |
| | G 1 1/4 | 527-130-055 | G 1 1/4 LH | 91 | 189 | 54 | 28 | 31,8 | 46 | 119 | 1 | 58 | 1,6 | - | 4,1 |
| 40 | 1 1/2 NPT | 557-000-001 | 1 1/2 NPT RH | 108 | 218 | 62 | 30 | 38 | 54 | 152 | 1 1/4 | 63,5 | - | - | 6,7 |
| | 1 1/2 NPT | 557-000-002 | 1 1/2 NPT LH | 108 | 218 | 62 | 30 | 38 | 54 | 152 | 1 1/4 | 63,5 | - | - | 6,7 |
| | 1 1/2 NPT | 557-000-395 | 2-12 UN RH | 108 | 228 | 72 | 29 | 38 | 54 | 149 | 1 1/4 | 65 | 1,6 | - | 6,7 |
| | 1 1/2 NPT | 557-000-396 | 2-12 UN LH | 108 | 228 | 72 | 29 | 38 | 54 | 149 | 1 1/4 | 65 | 1,6 | - | 6,7 |
| | 1 1/2 NPT | 557-000-198 | G 1 1/2 RH | 108 | 228 | 72 | 29 | 38 | 55 | 149 | 1 1/4 | 65 | 1,6 | - | 6,7 |
| | 1 1/2 NPT | 557-000-199 | G 1 1/2 LH | 108 | 228 | 72 | 29 | 38 | 55 | 149 | 1 1/4 | 65 | 1,6 | - | 6,7 |
| | G 1 1/2 | 557-130-198 | G 1 1/2 RH | 108 | 228 | 72 | 29 | 38 | 55 | 149 | 1 1/4 | 65 | 1,6 | - | 6,7 |
| | G 1 1/2 | 557-130-199 | G 1 1/2 LH | 108 | 228 | 72 | 29 | 38 | 55 | 149 | 1 1/4 | 65 | 1,6 | - | 6,7 |
| 50 | 2 NPT | 657-000-116 | 2 NPT RH | 118 | 257 | 74 | 38 | 47,6 | 60 | 185 | 1 1/4 | 70 | - | - | 7,6 |
| | 2 NPT | 657-000-117 | 2 NPT LH | 118 | 257 | 74 | 38 | 47,6 | 60 | 185 | 1 1/4 | 70 | - | - | 7,6 |
| | 2 NPT | 657-000-124 | G 2 RH | 118 | 248 | 65 | 29 | 47,6 | 60 | 165 | 1 1/4 | 70 | 1,6 | - | 7,6 |
| | 2 NPT | 657-000-125 | G 2 LH | 118 | 248 | 65 | 29 | 47,6 | 60 | 165 | 1 1/4 | 70 | 1,6 | - | 7,6 |
| | G 2 | 657-130-124 | G 2 RH | 118 | 248 | 65 | 29 | 47,6 | 60 | 165 | 1 1/4 | 70 | 1,6 | - | 7,6 |
| | G 2 | 657-130-125 | G 2 LH | 118 | 248 | 65 | 29 | 47,6 | 60 | 165 | 1 1/4 | 70 | 1,6 | - | 7,6 |

Séries 57 – coudes DN 10 – 50 pour tube central fixe, fileté

Les joints tournants doubles passage sont utilisés lorsque le retour et l'alimentation sont reliés à un seul côté du cylindre, la longueur non supportée du tube fixe fileté ne doit pas dépasser 4 x D1 (voir pages 5 et 6); vitesse maxi 1.000 tr/min; pour vitesse supérieure utilisez un tube central fixe en deux parties.

Pour les joints tournants avec centrage pilote, voir page 6 pour des modèles additionnels et poids.

* Les valeurs sont basées sur les modèles NPT RH. Reportez-vous à la différence des valeurs E à la page 6 pour la longueur sur d'autres modèles ou aux schémas IC sur le site Web de Deublin.

** DN 10 – 20 = hexagone
DN 25 – 50 = deux méplats

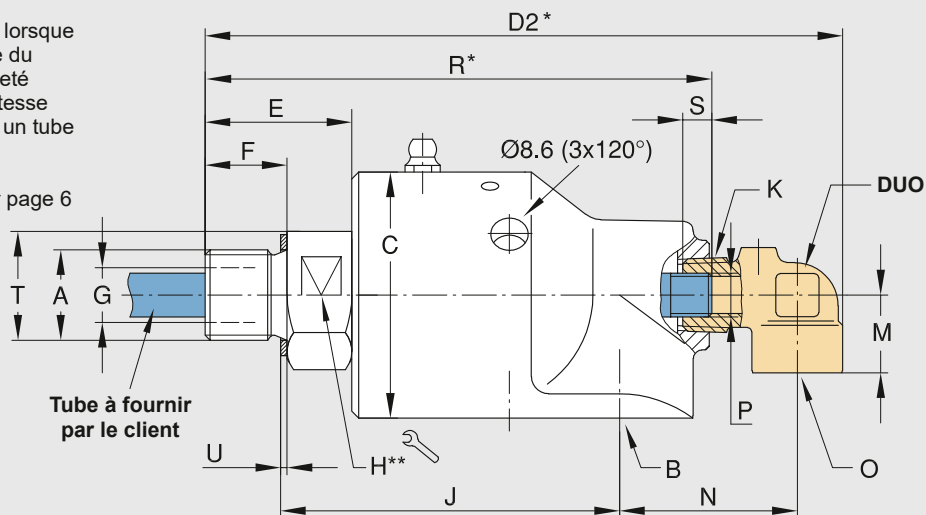

Coudes Série 57

| DN | O | fixe, fileté | | | | rotatif | | | | séparé | + auto alignant | L | P1 Ø H9 | Q | S | D ₂ | M | N |
|----|-----------|----------------|---------|-----|------|----------------|--------|-----|----|---------|-----------------|-----|------------|----|-----|----------------|----|----|
| | | Références DUO | P Tube | R | S | Références DUO | P Ød11 | R | S | | | | | | | | | |
| 10 | G 1/4 | 55-121 | M 6 | 98 | 8 | 55-807 | 5,8 | 98 | 20 | 55-843 | - | 171 | 6 | 5 | 60 | 124 | 18 | 33 |
| | 1/4 NPT | 55-120 | M 6 | 98 | 8 | 55-446 | 5,8 | 98 | 20 | 55-030 | - | 171 | 6 | 5 | 55 | 124 | 18 | 33 |
| | 1/4 NPT | - | - | - | - | - | - | - | - | 55-445 | - | 171 | 6 | 5 | 60 | 124 | 18 | 33 |
| 15 | G 3/8 | 155-581 | G 1/8 | 118 | 8 | 155-709 | 9,8 | 116 | 30 | 150-232 | 155-981 | 201 | 10 | 8 | 60 | 147 | 18 | 40 |
| | 3/8 NPT | 155-012 | 1/8 NPT | 120 | 5,5 | 155-061 | 9,8 | 120 | 30 | - | - | - | - | - | 147 | 18 | 40 | |
| | 3/8 NPT | 155-199 | G 1/8 | 117 | 8 | 155-471 | 9,8 | 117 | 30 | 155-470 | 155-797 | 201 | 10 | 8 | 60 | 147 | 18 | 40 |
| 20 | G 1/2 | 251-351 | G 1/4 | 134 | 12 | 251-352 | 12,8 | 112 | 32 | 251-551 | 251-371 | 208 | 13 | 11 | 60 | 170 | 26 | 46 |
| | 1/2 NPT | 250-043 | 1/4 NPT | 134 | 7,9 | 250-075 | 12,8 | 138 | 32 | - | - | - | - | - | 170 | 26 | 46 | |
| | 1/2 NPT | 250-044 | 1/8 NPT | 134 | 5,5 | 250-681 | 12,8 | 135 | 32 | 250-026 | - | 208 | 12,5 | 11 | 60 | 170 | 26 | 46 |
| | 1/2 NPT | 250-367 | G 1/8 | 134 | 5,5 | - | - | - | - | 250-680 | 250-994 | 208 | 13 | 11 | 60 | 170 | 26 | 46 |
| | 1/2 NPT | 250-368 | G 1/4 | 135 | 12 | - | - | - | - | - | - | - | - | - | 170 | 26 | 46 | |
| 25 | G 1/2 | 350-912 | G 3/8 | 160 | 12 | 350-772 | 15,8 | 153 | 35 | 350-990 | 351-173 | 272 | 16 | 14 | 60 | 204 | 28 | 59 |
| | 1/2 NPT | 350-083 | 3/8 NPT | 166 | 20,9 | 350-163 | 15,8 | 166 | 32 | 350-366 | 350-974 | 272 | 16 | 14 | 60 | 204 | 28 | 59 |
| | 1/2 NPT | 350-084 | 1/4 NPT | 169 | 20,6 | 350-347 | 15,8 | 160 | 35 | - | - | - | - | - | 204 | 28 | 59 | |
| | 1/2 NPT | 350-255 | G 3/8 | 160 | 12 | - | - | - | - | - | - | - | - | - | 204 | 28 | 59 | |
| 32 | G 3/4 | 525-594 | G 1/2 | 189 | 14 | 525-480 | 21,8 | 185 | 40 | 525-931 | 525-926 | 285 | 22 | 20 | 60 | 237 | 35 | 72 |
| | 3/4 NPT | 525-007 | 1/2 NPT | 189 | 10,8 | 525-104 | 19,02 | 187 | 38 | 525-236 | 525-592 | 285 | 22 | 20 | 60 | 237 | 35 | 72 |
| | 3/4 NPT | 525-079 | G 1/2 | 185 | 14 | 525-237 | 21,8 | 185 | 40 | - | - | - | - | - | 237 | 35 | 72 | |
| 40 | G 3/4 | 451-171 | G 3/4 | 220 | 16 | 451-173 | 25,8 | 213 | 44 | 451-274 | 451-175 | 319 | 26 | 24 | 60 | 262 | 38 | 76 |
| | 3/4 NPT | 450-013 | 3/4 NPT | 220 | 11,3 | 450-144 | 25,8 | 220 | 44 | 450-263 | - | 319 | 26 | 24 | 60 | 262 | 38 | 76 |
| | 3/4 NPT | 450-036 | 1/2 NPT | 230 | 10,8 | 450-468 | 25,8 | 220 | 44 | 450-467 | 451-162 | 319 | 26 | 24 | 60 | 262 | 38 | 76 |
| | 3/4 NPT | 450-221 | G 3/4 | 220 | 16 | - | - | - | - | - | - | - | - | - | 262 | 38 | 76 | |
| 50 | 3/4 NPT | 450-013 | 3/4 NPT | 260 | 11,3 | - | - | - | - | - | - | - | - | - | 298 | 38 | 78 | |
| | G 1 1/4 | 450-534 | G 1 | 261 | 26 | 450-612 | 32,1 | 240 | 52 | 655-174 | 655-707 | 382 | 34 | 31 | 60 | 316 | 45 | 96 |
| | 1 NPT | 450-183 | 1 NPT | 265 | 34,2 | - | - | - | - | - | - | - | - | - | 316 | 45 | 96 | |
| | 1 1/4 NPT | 451-242 | G 1 | 255 | 19,5 | 450-625 | 31,8 | 240 | 52 | 655-966 | 655-968 | 382 | 34 | 31 | 60 | 316 | 45 | 96 |

Séries 57 – coudes DN 10 – 50 pour tube central tournant

Les joints tournants double passage sont utilisés lorsque le retour et l'alimentation sont reliés à un seul côté du cylindre; vitesse maxi 1.000 tr/min; pour vitesse supérieure utilisez un tube central tournant en deux parties.

Pour les joints tournants avec centrage pilote, voir page 6 pour des modèles additionnels et poids.

* Les valeurs sont basées sur les modèles NPT RH. Reportez-vous à la différence des valeurs E à la page 6 pour la longueur sur d'autres modèles ou aux schémas IC sur le site Web de Deublin.

** DN 10 – 20 = hexagone
DN 25 – 50 = deux méplats

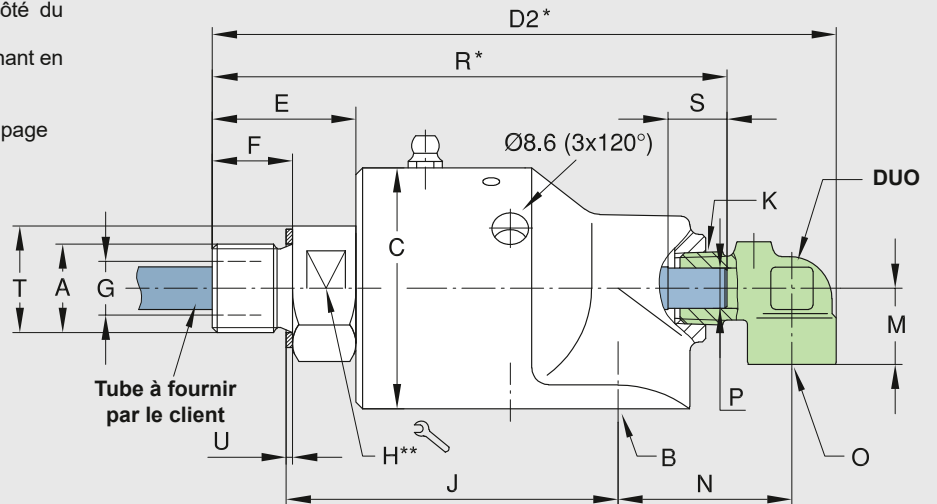

Séries 57 – coudes DN 10 – 50 avec tube central séparé (brasé)

Les joints tournants double passage sont utilisés lorsque le retour et l'alimentation sont reliés à un seul côté du cylindre; tube soudé; la longueur non supportée du tube fixe fileté ne doit pas dépasser 4 x D1 (voir pages 5 et 6); vitesse maxi 3.500 tr/min

Pour les joints tournants avec centrage pilote, voir page 6 pour des modèles additionnels et poids.

* Fourniture client

** DN 10 – 20 = hexagone
DN 25 – 50 = deux méplats

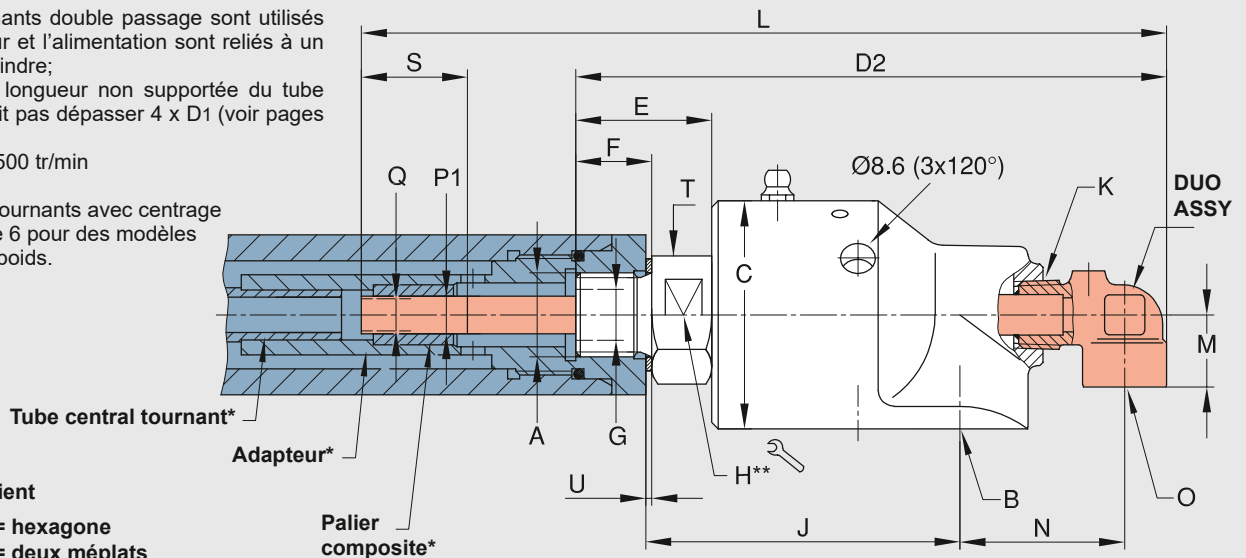

Séries 57 – coudes DN 10 – 50 avec tube central séparé auto-alignant

Les joints tournants double passage sont utilisés lorsque le retour et l'alimentation sont reliés à un seul côté du cylindre, le tube central fixe est du type auto alignant, vitesse max. 3.500 tr/min;

Pour les joints tournants avec centrage pilote, voir page 6 pour des modèles additionnels et poids.

** Fourniture client

** DN 10 – 20 = hexagone
DN 25 – 50 = deux méplats

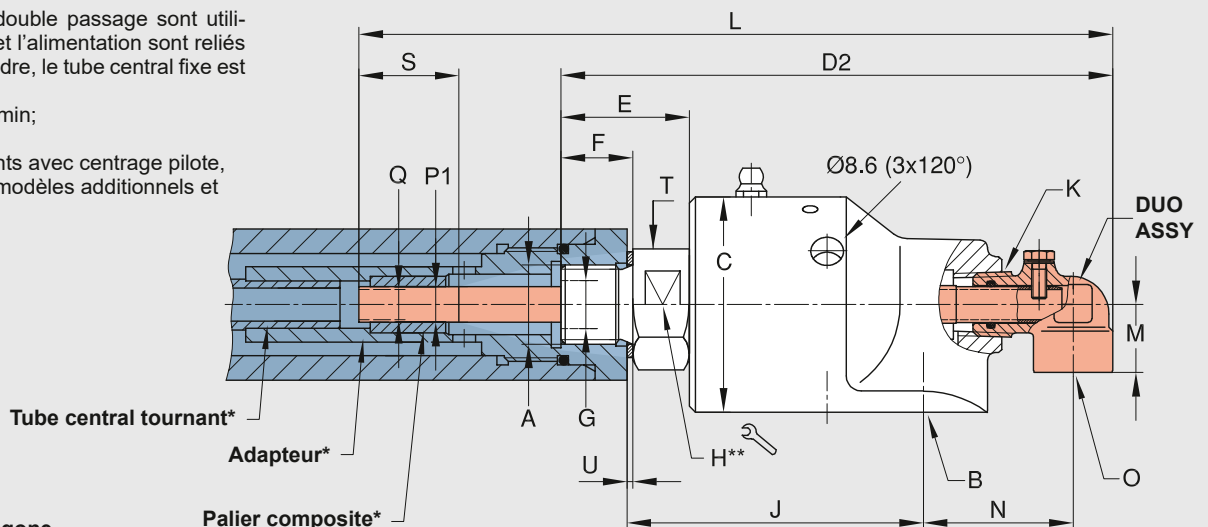

Montage en version double passage (Duo)

Les Joints Tournants Deublin peuvent être adaptés en version Double passage (DUO) lorsqu'un seul type de fluide circule au travers et autour du tube d'alimentation. Des coudes double passage (DUO) sont disponibles en 3 versions pour permettre le montage de différents systèmes d'alimentation. Les recommandations indiquées ci-dessous doivent être considérées avec attention. Une mauvaise conception du système

d'alimentation peut contribuer à un dysfonctionnement prématuré du joint tournant. Lorsqu'un long tube central ou une haute vitesse sont nécessaires, un adaptateur intermédiaire doit être utilisé pour éviter de transmettre toutes tensions dans le joint tournant causées par le poids d'un long tube, de l'écoulement de fluide ou vibrations.

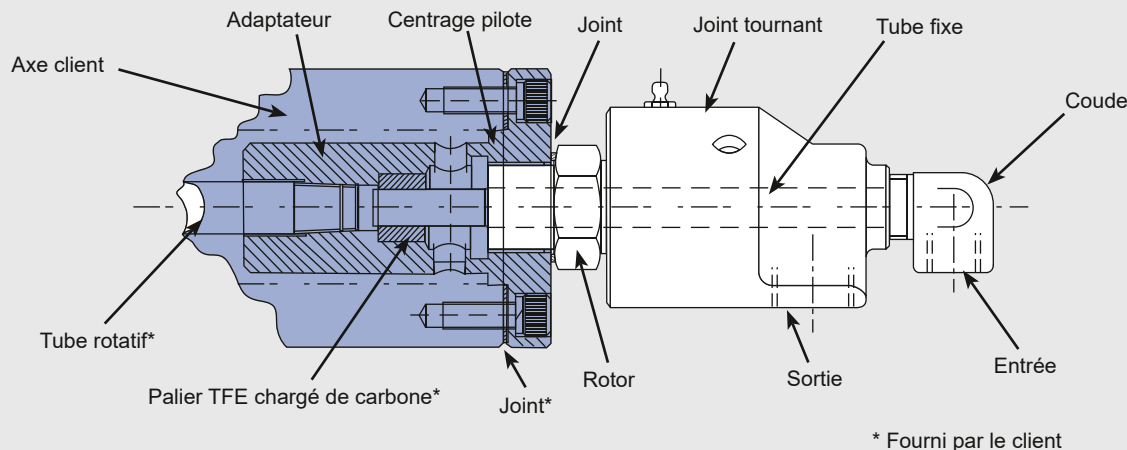

Tube fileté

Le plus grand diamètre de tube fileté permet le maximum de débit dans chaque taille de joint tournant. Les tensions du tube central peuvent provoquer sa rupture et sa chute dans le cylindre. Pour cette raison une longueur de tube plus grande que 4 fois la longueur du joint tournant ($4 \times D1$) et une vitesse supérieure à 1000 tr/min doivent être évitées avec ce type de montage.

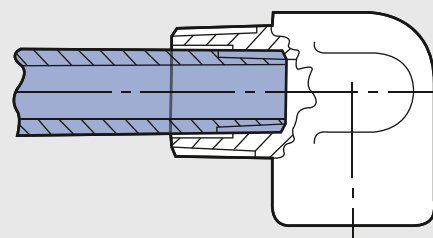

Tube fixe soudé

Un tube en acier inoxydable de faible épaisseur soudé à l'argent dans le coude DUO procure plus de solidité pour un montage plus léger. Suivant la taille du joint tournant, le plus grand diamètre de tube permet le maximum de débit. Les longueurs de tube sont en général limitées à 6 fois la longueur du joint tournant ($6 \times D1$). Des vitesses jusqu'à 3500 tr/min sont possibles.

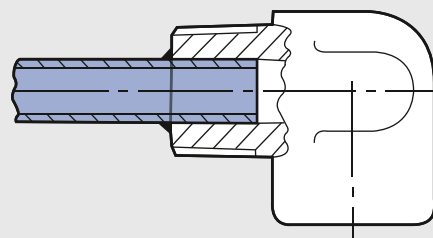

Tube tournant

Les tubes tournants sont installés à l'intérieur du joint tournant de manière à tourner avec le cylindre. Le coude DUO sert à supporter une extrémité du tube et à réduire l'intercommunication entre les deux passages. Le tube doit être parfaitement rectiligne et concentrique pour éviter toute tension sur le joint tournant. Le joint tournant doit aussi avoir un filetage cylindrique (Exemple 1" - 14 UNS) au lieu de conique pour assurer une bonne concentricité. Vitesses de rotation au dessus de 1000 tr/min à éviter.

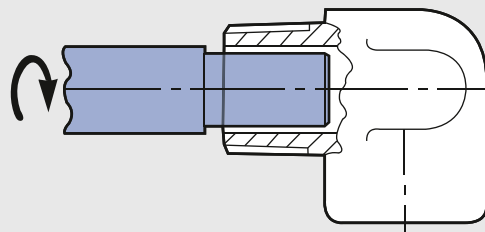



DEUBLIN

Jointes Tournants Série 57 « Haute température » pour Eau Chaude et Huile Chaude DN 15 – 50

- conception Simple et Double Passage
- auto portant
- raccordement radial
- garniture mécanique équilibrée
- face de frottement rotor clavettée
- 3 trous de drainage
- corps en laiton forgé
- rotor en acier inoxydable
- combinaison de garniture – standard :
Graphite de carbone/carbure de silicium
- guide de lubrification voir manuel d'utilisation 040-550-2
(disponible sur notre site Internet)

Limites d'utilisation

| | | | | |
|---|--------|-----------|-----------|-------------------------|
| Pression maxi avec eau | Modèle | 157 – 357 | 750 PSI | 50 bar |
| | | 527 – 657 | 300 PSI | 20 bar |
| Huile Pression maxi | Modèle | 157 – 657 | 100 PSI | 6,6 bar |
| Vitesse maxi, Rotor filetage droit : | Modèle | 157 – 257 | 3,500 rpm | 3.500 min ⁻¹ |
| | | 357 | 3,000 rpm | 3.000 min ⁻¹ |
| | | 527 – 557 | 2,500 rpm | 2.500 min ⁻¹ |
| | | 657 | 750 rpm | 750 min ⁻¹ |
| Température maxi | Modèle | 157 – 657 | 320°F | 160°C |

Pour une température plus élevée, veuillez consulter Deublin.

Pour plus d'informations contactez S.V.P. notre représentant local Deublin.

Jointes Tournants Simple Passage pour Eau Chaude

| DN | A Filetage Rotor | B | Rotor Filetage BSP | | Rotor Filetage NPT | | DN |
|----|------------------|------|--------------------|--------------|--------------------|--------------|----|
| | | | RH | LH | RH | LH | |
| 15 | G ½ | G ½ | 157-2013-151 | 157-2013-152 | 157-2XXX-001 | 157-2XXX-002 | 15 |
| 20 | G ¾ | G ¾ | 257-2695-284 | 257-2695-285 | 257-2418-020 | 257-2418-021 | 20 |
| 25 | G 1 | G 1 | 357-2897-222 | 357-2897-223 | 357-2517-002 | 357-2517-003 | 25 |
| 32 | G 1¼ | G 1¼ | 527-2673-054 | 527-2673-055 | 527-2637-001 | 527-2637-002 | 32 |
| 40 | G 1½ | G 1½ | 557-2544-198 | 557-2544-199 | 557-2514-001 | 557-2514-002 | 40 |
| 50 | G 2 | G 2 | 657-2983-124 | 657-2983-125 | 657-2827-116 | 657-2827-117 | 50 |
| 50 | Bride | G 2 | 657-2983-421 | | 657-2827-421 | | 50 |

Jointes Tournants Simple Passage pour Huile Chaude

| DN | A Filetage Rotor | B | Rotor Filetage BSP | | Rotor Filetage NPT | | DN |
|----|------------------|------|--------------------|--------------|--------------------|--------------|----|
| | | | RH | LH | RH | LH | |
| 15 | G ½ | G ½ | 157-2014-151 | 157-2014-152 | 157-2003-001 | 157-2003-002 | 15 |
| 20 | G ¾ | G ¾ | 257-2475-284 | 257-2475-285 | 257-2318-020 | 257-2318-021 | 20 |
| 25 | G 1 | G 1 | 357-2556-222 | 357-2556-223 | 357-2279-002 | 357-2279-003 | 25 |
| 32 | G 1¼ | G 1¼ | 527-2718-054 | 527-2718-055 | 527-2583-001 | 527-2583-002 | 32 |
| 40 | G 1½ | G 1½ | 557-2241-198 | 557-2241-199 | 557-2483-001 | 557-2483-002 | 40 |
| 50 | G 2 | G 2 | 657-2823-124 | 657-2823-125 | 657-2511-116 | 657-2511-117 | 50 |
| 50 | Bride | G 2 | 657-2823-421 | | 657-2511-421 | | 50 |

Information: Pour les dimensions des Jointes Tournants, reportez-vous à la page 5.

Pour la conception Double Passage, des coudes et des tubes siphons, reportez-vous aux pages 7 à 9.

DEUBLIN

Joint Tournants Série 57 ATEX, DN 15 – 50

- conception Simple et Double Passage
- auto portant
- raccordement radial
- garniture mécanique équilibrée
- face de frottement rotor clavettée
- remplacement facile et rapide de la garniture mécanique
- 3 trous de drainage
- corps en laiton forgé
- rotor en acier inoxydable
- combinaison de garniture – standard :
Graphite de carbone/carbure de silicium
- guide de lubrification voir page 45

Pour plus d'informations contactez S.V.P. notre représentant local Deublin.



Limites d'utilisation

| | | | | |
|---|--------|-----------|-----------|-------------------------|
| Pression maxi avec eau | Modèle | 157 – 657 | 150 PSI | 10 bar |
| Vitesse maxi, Rotor filetage droit : | Modèle | 157 – 257 | 3,500 rpm | 3.500 min ⁻¹ |
| | | 357 | 3,000 rpm | 3.000 min ⁻¹ |
| | | 527 – 557 | 2,500 rpm | 2.500 min ⁻¹ |
| | | 657 | 750 rpm | 750 min ⁻¹ |
| Température maxi | Modèle | 157 – 657 | 250°F | 121°C |

Pour une température plus élevée, veuillez consulter Deublin.

Legend

| | | |
|---------|---|--|
| CE | = | Declaration de conformité |
| Ex | = | Zone dangereuse |
| II | = | Groupe |
| - | = | l'équipement ne véhicule aucune atmosphère potentiellement explosive |
| 2 ou 3 | = | Categorie 2 pour utilisation en zone 1 et/ou zone 21 3 pour utilisation en zone 2 et/ou zone 22 |
| G | = | Zone dangereuse due aux gaz, vapeurs, brouillards |
| D | = | Zone dangereuse à cause de la poussière |
| c | = | Sécurité de conception (protection par une conception sûre) |
| IIB | = | Groupe d'explosion gaz |
| IIIC | = | Groupe d'explosion poussière |
| T195 °C | = | Température de surface maximale (moins 5K pour le test d'homologation) ; Classification des poussières |
| T383 °F | = | |
| T3 | = | Classe de température (classification des gaz) |

Exemple d'identification ATEX

Joint Tournant conforme ATEX
avec durée de fonctionnement limitée.

Max. durée d'utilisation : 4 000 h.

Classification ATEX :

CE Ex II-/2G Ex h IIB T3 Gb
Ex II-/2D Ex h IIIC T195°C Db
+3°C ≤ Ta ≤ 40°C

Attention



Les Joint Tournants Deublin destinés à être utilisés dans les zones 1 et/ou 21 doivent être utilisés avec un système de surveillance de pression différentielle ou de débit comme équipement de protection pour éviter une augmentation excessive de la température due au fonctionnement à sec du joint axial.

Joint Tournant Simple Passage pour ATEX

| DN | A Filetage Rotor | B | Rotor avec filetage BSP | |
|----|------------------|------|-------------------------|-------------|
| | | | RH | LH |
| 15 | G ½ | G ½ | 157X130-151 | 157X130-152 |
| 20 | G ¾ | G ¾ | 257X130-284 | 257X130-285 |
| 25 | G 1 | G 1 | 357X130-222 | 357X130-223 |
| 32 | G 1¼ | G 1¼ | 527X130-054 | 527X130-055 |
| 40 | G 1½ | G 1½ | 557X130-198 | 557X130-199 |
| 50 | G 2 | G 2 | 657X130-124 | 657X130-125 |



DEUBLIN

Jointes Tournants

avec Rotor à Bride, DN 50 et 65

- conception simple ou double passage
- auto portant
- raccordement radial
- 3 – 6 trous de drainage
- corps en laiton forgé (DN 50) en fonte moulée (DN 65)
- rotor en acier
- étanchéité équilibrée – standard :
Graphite de carbone/Céramique
- Instruction de graissage page 45

Pour plus d'informations contactez S.V.P. notre représentant local Deublin.

Limites d'utilisation

| | | | | |
|---------------------------------------|--------|----------|-----------|-------------------------|
| Pression maxi avec eau | Modèle | 657, 755 | 200 PSI | 14 bar |
| Press. maxi vapeur sat. (par intern.) | | | 15 PSI | 1 bar |
| Vitesse maxi | Modèle | 657, 755 | 1,000 rpm | 1.000 min ⁻¹ |
| Température maxi | | | 250 °F | 121 °C |

Pour une température plus élevée, veuillez consulter Deublin.

Joint tournant simple passage

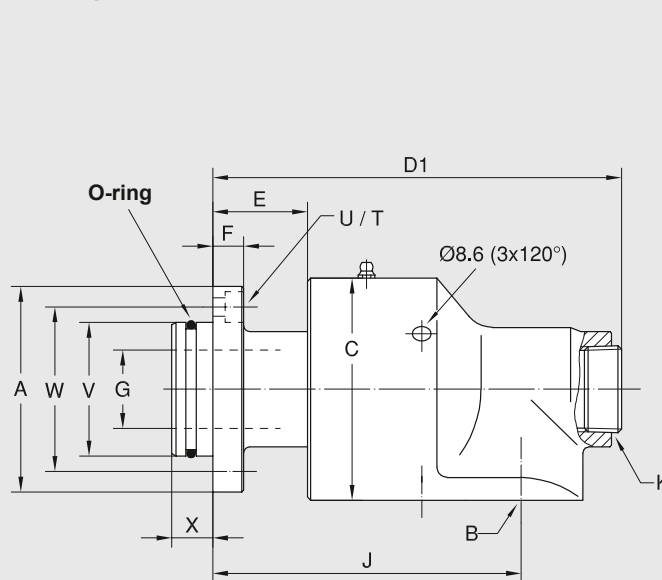

Joint torique rotor

(Fourniture Deublin) pour :
Modèle Taille joint torique
657 73 x 4 Viton

DIN 74:

| U | Ø d1 | Ø d2 | t |
|-------|------|------|-----|
| Km 10 | 11 | 18 | 9,5 |

Joint tournant simple passage

| DN | B NPT | Références | A Ø | C Ø | D1 | E | F | G Ø | J | K NPT | T | U | Vf7 Ø PT | W Ø | X | kg |
|----|----------|-------------|--------|--------|-----|----|----|--------|-----|----------|---------|-------|-------------|--------|----|----|
| 50 | G 2 | 657-130-421 | 124 | 117,5 | 228 | 46 | 16 | 47,6 | 172 | 1 ¼ | 5 x 72° | Km 10 | 80 | 100 | 20 | 9 |

Joint tournant simple passage

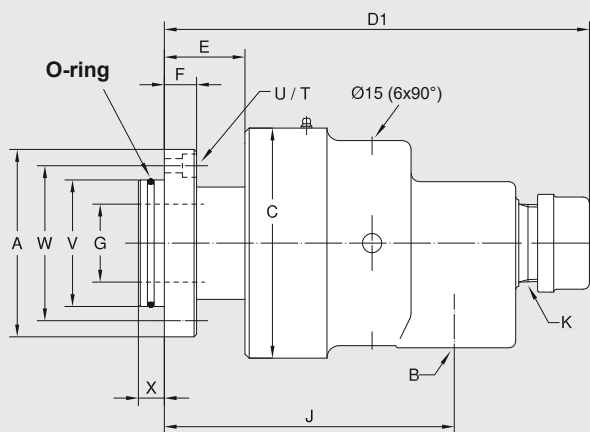

Joint torique rotor
(Fourniture Deublin) pour :
Modèle Taille joint torique
755 90 x 4 Viton

DIN 74:

| U | Ø d1 | Ø d2 | t |
|-------|------|------|-----|
| Km 10 | 11 | 18 | 9,5 |

Joint tournant simple passage

| DN | B NPT | O | Références | A Ø | C Ø | D1 | E | F | G Ø | J | K NPT | T | U | V _{f7} Ø PT | W Ø | X | kg |
|----|----------|---|-------------|--------|--------|-----|----|----|--------|-----|----------|---------|-------|-------------------------|--------|----|----|
| 65 | 2 1/2 | - | 755-713-495 | 145 | 178 | 317 | 63 | 26 | 60,3 | 225 | 2 | 5 x 72° | Km 10 | 98 | 120 | 20 | 22 |
| | 2 1/2 | - | 755-747-495 | 145 | 178 | 323 | 63 | 26 | 60,3 | 227 | 2 | 5 x 72° | Km 10 | 98 | 120 | 20 | 22 |

Joint tournant double passage pour tube central fixe fileté

Joint tournant double passage pour tube central tournant

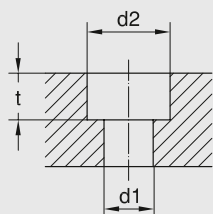
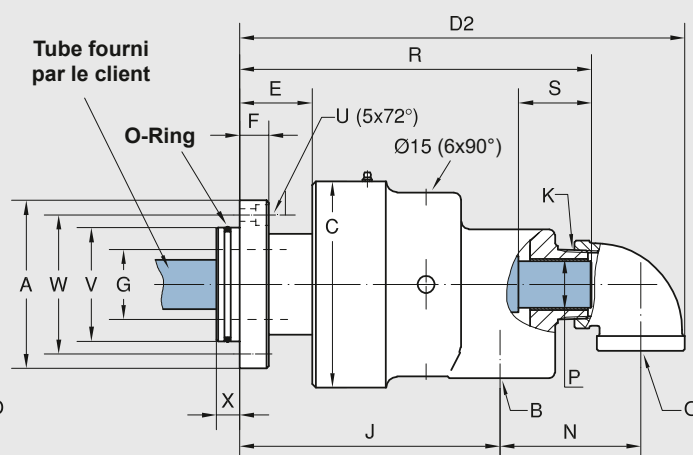
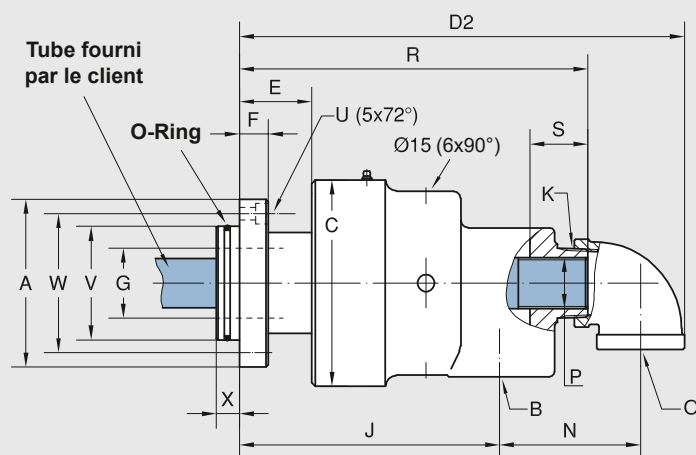

DIN 74:

| U | Ø d1 | Ø d2 | t |
|-------|------|------|-----|
| Km 10 | 11 | 18 | 9,5 |

Joint torique rotor

(Fourniture Deublin) pour :
Modèle Taille joint torique
755 90 x 4 Viton

Joint tournant double passage

| DN | B NPT | O NPT | Références | A Ø | C Ø | D2 | E | F | G Ø | J | K NPT | N | P Tube | R | S | U DIN 74 | V _{f7} Ø PT | W Ø | X | kg |
|----|----------|----------|----------------|--------|--------|-----|----|----|--------|-----|----------|-----|-----------|-----|----|-------------|-------------------------|--------|----|----|
| 65 | 2 1/2 | 1 1/2 | 755-713-495139 | 145 | 178 | 372 | 63 | 26 | 60,3 | 225 | 2 | 112 | G 1 1/2 | 301 | 45 | Km 10 | 98 | 120 | 20 | 23 |
| | 2 1/2 | 1 1/2 | 755-729-495139 | 145 | 178 | 372 | 63 | 26 | 60,3 | 225 | 2 | 112 | Ø39,3 h13 | 308 | 70 | Km 10 | 98 | 120 | 20 | 23 |



DEUBLIN

Jointes Tournants

Passer Partout, DN 65

- conception simple ou double passage
- auto portant
- raccordement radial
- 6 trous de drainage
- corps en fonte moulée
- rotor en acier
- étanchéité équilibrée – standard :
Graphite de carbone/Céramique
- Instruction de graissage page 45

Limites d'utilisation

| | | |
|---------------------------------------|----------|-----------------------|
| Pression maxi avec eau | 200 PSI | 14 bar |
| Press. maxi vapeur sat. (par intern.) | 15 PSI | 1 bar |
| Vitesse maxi | 750 rpm | 750 min ⁻¹ |
| Couple résiduel à 120 PSI / 8 bar | 4 FT.LBS | 5,4 Nm |
| Température maxi | 250 °F | 121 °C |

Pour une température plus élevée, veuillez consulter Deublin.

Pour plus d'informations contactez S.V.P. notre représentant local Deublin.

Joint tournant double passage pour tube central fixe fileté

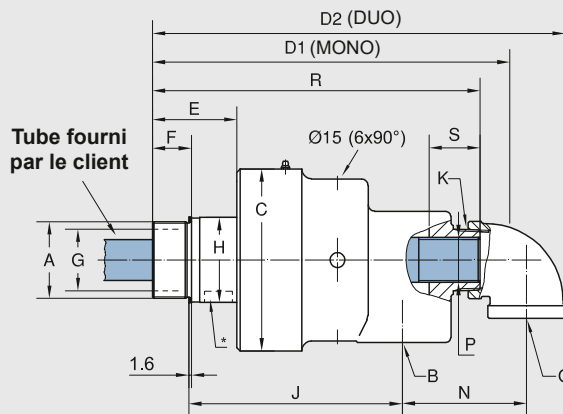

Joint tournant double passage pour tube central tournant

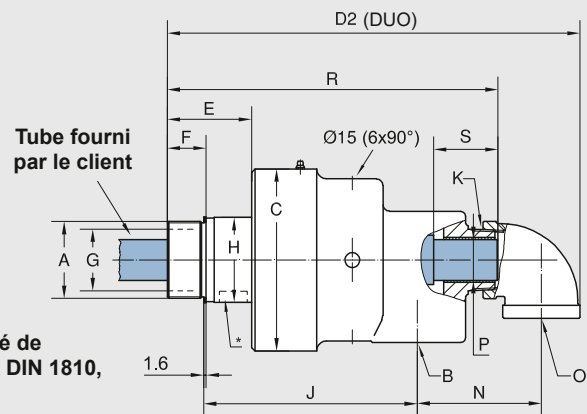

Joint tournant simple passage

| DN | B NPT | O NPT | Références | A Filetage Rotor | C Ø | D1 | E | F | G Ø | H Ø | J | K | P Tube | R | S | kg |
|----|-------|-------|-------------|------------------|-----|-----|----|----|------|-----|-----|-------|---------|-----|----|----|
| 65 | 2 1/2 | - | 755-700-330 | G 2 1/2 RH | 178 | 337 | 83 | 38 | 60,3 | 83 | 210 | 2 NPT | - | - | - | 20 |
| | 2 1/2 | - | 755-700-411 | G 2 1/2 LH | 178 | 337 | 83 | 38 | 60,3 | 83 | 210 | 2 NPT | - | - | - | 20 |
| | 2 1/2 | - | 755-700-413 | 2 1/2 NPT RH | 178 | 336 | 82 | 48 | 60,3 | 83 | 219 | 2 NPT | - | - | - | 20 |
| | 2 1/2 | - | 755-700-415 | 2 1/2 NPT LH | 178 | 336 | 82 | 48 | 60,3 | 83 | 219 | 2 NPT | - | - | - | 20 |
| | 2 1/2 | - | 755-707-330 | G 2 1/2 RH | 178 | 344 | 82 | 38 | 60,3 | 83 | 210 | 2 NPT | G 1 1/2 | 319 | 45 | 20 |
| | 2 1/2 | - | 755-707-411 | G 2 1/2 LH | 178 | 344 | 82 | 38 | 60,3 | 83 | 210 | 2 NPT | G 1 1/2 | 319 | 45 | 20 |

Joint tournant double passage

| DN | B NPT | O NPT | Références | A Filetage Rotor | C Ø | D2 | E | F | G Ø | H Ø | J | K | N | P Tube | R | S | kg |
|----|-------|-------|----------------|------------------|-----|-----|----|----|------|-----|-----|-------|-----|-----------|-----|----|----|
| 65 | 2 1/2 | 1 1/4 | 755-700-413117 | 2 1/2 NPT RH | 178 | 393 | 82 | 48 | 60,3 | 83 | 219 | 2 NPT | 112 | 1 NPT | 316 | - | 20 |
| | 2 1/2 | 1 1/4 | 755-700-415117 | 2 1/2 NPT LH | 178 | 380 | 81 | 48 | 60,3 | 83 | 223 | 2 NPT | 112 | 1 NPT | 316 | 43 | 20 |
| | 2 1/2 | 1 1/2 | 755-702-413139 | 2 1/2 NPT RH | 178 | 381 | 82 | 48 | 60,3 | 83 | 219 | 2 NPT | 112 | 1 NPT | 313 | 43 | 20 |
| | 2 1/2 | 1 1/2 | 755-707-330139 | G 2 1/2 RH | 178 | 391 | 82 | 38 | 60,3 | 83 | 208 | 2 NPT | 112 | G 1 1/2 | 320 | 45 | 20 |
| | 2 1/2 | 1 1/2 | 755-707-411139 | G 2 1/2 LH | 178 | 391 | 82 | 38 | 60,3 | 83 | 208 | 2 NPT | 112 | G 1 1/2 | 320 | 45 | 20 |
| | 2 1/2 | 1 1/2 | 755-732-330139 | G 2 1/2 RH | 178 | 391 | 82 | 38 | 60,3 | 83 | 208 | 2 NPT | 112 | Ø39,9 h13 | 320 | 45 | 20 |
| | 2 1/2 | 1 1/2 | 755-732-411139 | G 2 1/2 LH | 178 | 391 | 82 | 38 | 60,3 | 83 | 208 | 2 NPT | 112 | Ø39,9 h13 | 320 | 45 | 20 |
| | 2 1/2 | 1 1/2 | 755-769-049139 | G 2 1/2 RH | 178 | 391 | 81 | 38 | 60,3 | 83 | 209 | 2 | 112 | G 1 1/2 | 319 | 45 | 23 |
| | 2 1/2 | 1 1/2 | 755-901-898139 | G 2 1/2 LH | 178 | 392 | 82 | 53 | 60,3 | 83 | 246 | 2 | 112 | G 1 1/2 | 320 | 45 | 23 |

DEUBLIN

Jointes Tournants Série 857

application eau, DN 80

- conception simple ou double passage
- auto portant
- raccordement radial
- étanchéité équilibrée :
Graphite de carbone/carbure de tungstène
- écoulement maxi sans restriction
- remplacement facile et rapide des composants d'étanchéité
(face de frottement rotor et joint flottant)
- trous de drainage
- corps en fonte moulée
- rotor en acier
- Instruction de graissage page 45

Pour plus d'informations contactez S.V.P. notre représentant local Deublin.



Limites d'utilisation

| | | |
|---------------------------------------|----------|-----------------------|
| Pression maxi avec eau | 150 PSI | 10 bar |
| Press. maxi vapeur sat. (par intern.) | 15 PSI | 1 bar |
| Vitesse maxi | 500 rpm | 500 min ⁻¹ |
| Couple résiduel à 150 PSI / 10 bar | 6 FT.LBS | 8,2 Nm |
| Température maxi | 250 °F | 121 °C |

Pour une température plus élevée, veuillez consulter Deublin.

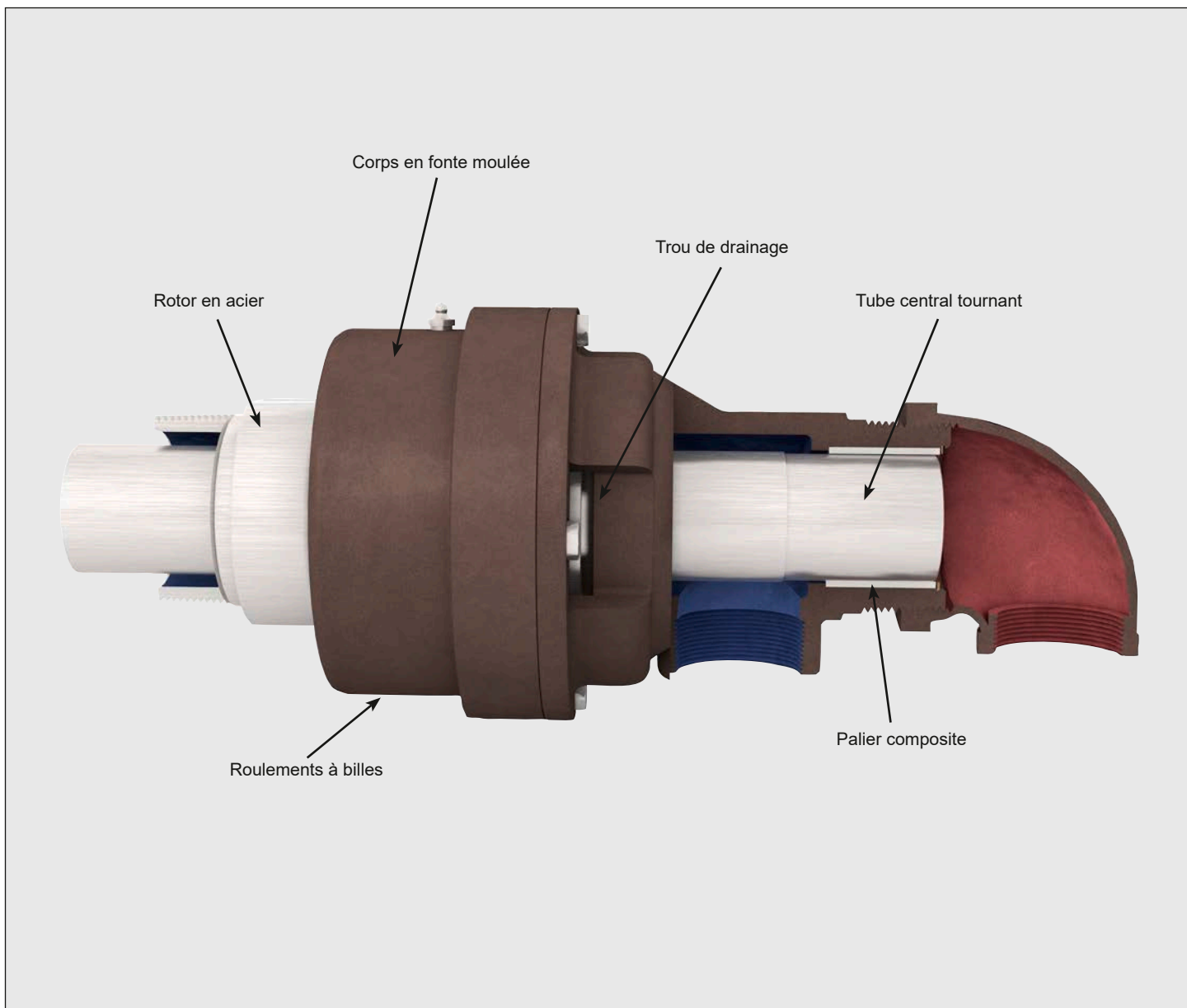

Joint tournant simple passage

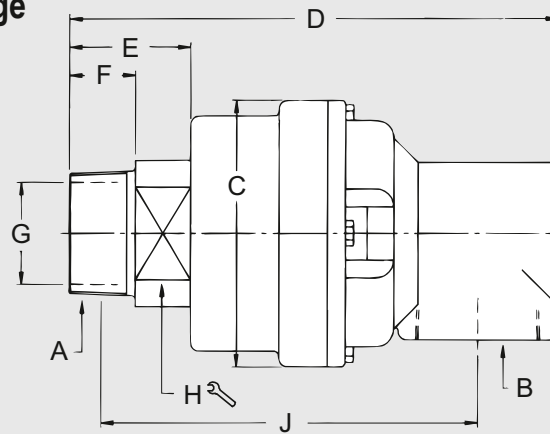

| DN | B NPT | Références | A Filetage Rotor | C Ø | D | E | F | G Ø | H Ø | J | kg |
|----|----------|-------------|---------------------|--------|-----|----|----|--------|--------|-----|----|
| 80 | 3 | 857-000-101 | 3 NPT RH | 190 | 349 | 87 | 48 | 73 | 102 | 267 | 23 |
| | 3 | 857-000-102 | 3 NPT LH | 190 | 349 | 87 | 48 | 73 | 102 | 267 | 23 |
| | 3 | 857-000-118 | G 3 RH | 190 | 345 | 84 | 45 | 73 | 102 | 247 | 23 |
| | 3 | 857-000-119 | G 3 LH | 190 | 345 | 84 | 45 | 73 | 102 | 247 | 23 |

Joint tournant double passage pour tube central fixe fileté

Version tube central tournant

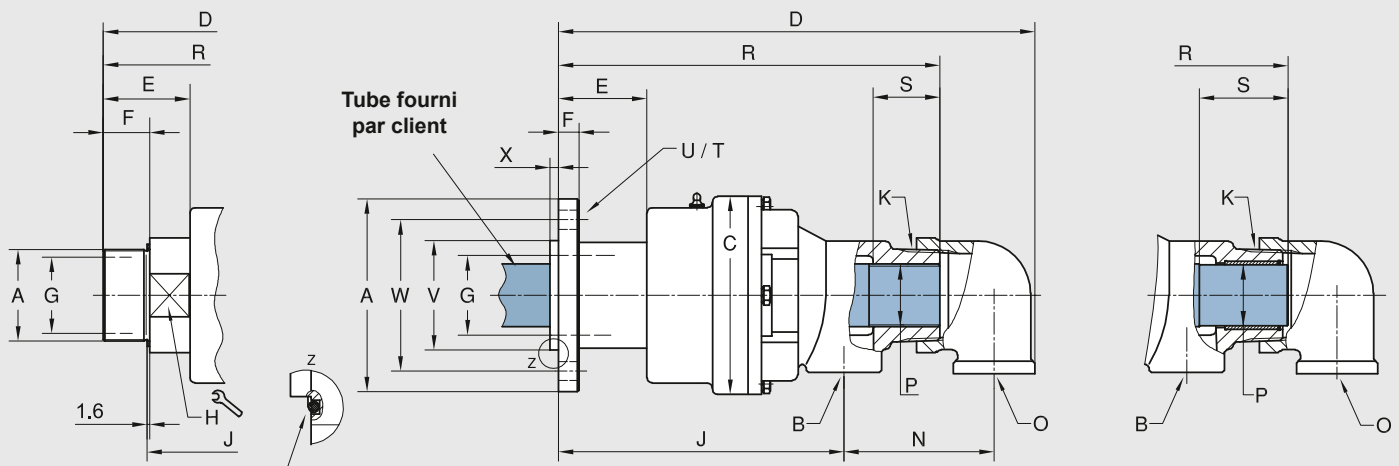

Joint torique rotor
 126,37 x 5,33 Viton (857-002-132)
 113,89 x 3,53 Viton (857-002-145)
 (fourni par Deublin)

| DN | B NPT | O NPT | Références | A Filetage Rotor | C Ø | D | E | F | G Ø | H Ø | J | K NPT | N | P | R | S | T | U Ø | V ØPT | W Ø | X | kg |
|----|----------|----------|-------------|---------------------|--------|-----|----|----|--------|--------|-----|----------|-----|----------|-----|----|---------|--------|------------------|--------|-----|----|
| 80 | 2 | 2 | 857-001-101 | 3 NPT RH | 190 | 446 | 87 | 48 | 73 | 102 | 246 | 3 | 144 | 2 NPT | 351 | - | - | - | - | - | - | 25 |
| | 2 | 2 | 857-001-102 | 3 NPT LH | 190 | 446 | 87 | 48 | 73 | 102 | 246 | 3 | 144 | 2 NPT | 351 | - | - | - | - | - | - | 25 |
| | 2 | 2 | 857-002-118 | G 3 RH | 190 | 453 | 84 | 45 | 73 | 102 | 228 | 3 | 144 | 58,7 h13 | 364 | 85 | - | - | - | - | - | 29 |
| | 2 | 2 | 857-002-119 | G 3 LH | 190 | 453 | 84 | 45 | 73 | 102 | 228 | 3 | 144 | 58,7 h13 | 364 | 85 | - | - | - | - | - | 29 |
| | 2 | 2 | 857-002-132 | Bride Ø229 | 190 | 450 | 91 | 22 | 76 | - | 277 | 3 | 144 | 58,7 h13 | 366 | 85 | 6 x 60° | 17 | 101,68 101,58 | 192 | 6,4 | 30 |
| | 2 | 2 | 857-002-145 | Bride Ø185 | 190 | 454 | 85 | 20 | 73 | - | 271 | 3 | 144 | 58,7 h13 | 365 | 85 | 4 x 90° | 18 | 105,00 104,95 | 145 | 8 | 29 |

DEUBLIN

Joint Tournants Série 54

en Acier Inoxydable pour application eau,
DN 10 – 40

- conception Simple Passage – pour la conception Double Passages, voir page 18
- auto portant
- raccordement radial et axial
- parties en contacts avec le fluide tout inox
- adapté aux industries alimentaires, chimiques et pharmaceutiques
- écoulement maxi sans restriction
- garnitures mécaniques : carbure de tungstène/céramique

Pour plus d'informations contactez S.V.P. notre représentant local Deublin.



Limites d'utilisation

Pression maxi avec eau et Vitesse maxi voir diagramme à pg. 18
 Vitesse maxi filetage NPT 1,500 rpm 1.500 min⁻¹
 Température maxi 160 °F 71 °C

Pour une température plus élevée, veuillez consulter Deublin.

Température entre 71 °C / 160 °F et 90 °C / 194 °F uniquement si max. pression ≤10 bar (150 PSI) et le fluide est liquide (pas gazeux).



PAS DE
FONCTIONNEMENT A SEC

Joint tournant simple passage

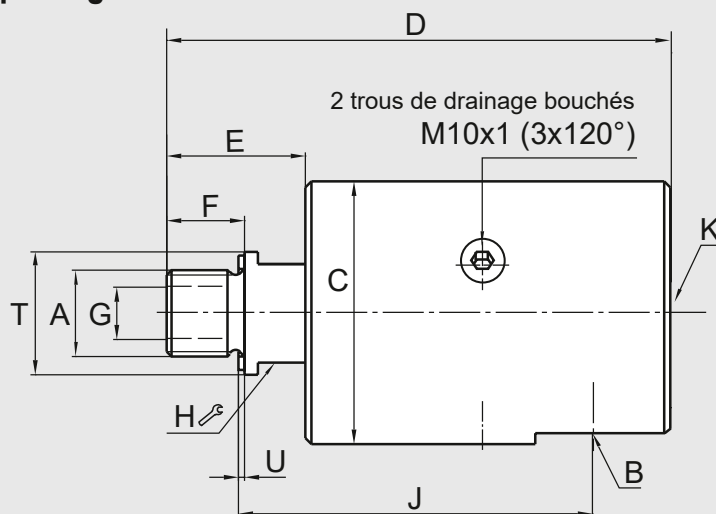

Joint tournant simple passage

| DN | B | Références | A Filetage Rotor | C Ø | D | E | F | G Ø | H ⌀ | J | K | T Øh11 | U | kg |
|----|---------|-------------|---------------------|--------|-----|------|----|--------|--------|-----|---------|-----------|-----|-----|
| 10 | G 3/8 | 54-020-110 | G 3/8 RH | 49 | 101 | 26 | 16 | 9,5 | 19 | 72 | G 3/8 | 22 | 1,6 | 1,1 |
| | G 3/8 | 54-020-112 | 3/8 NPT RH | 49 | 103 | 28 | 16 | 9,5 | 19 | 81 | G 3/8 | 22 | – | 1,1 |
| 15 | G 1/2 | 154-020-110 | G 1/2 RH | 64 | 123 | 34 | 19 | 12,7 | 24 | 89 | G 3/8 | 30 | 1,6 | 1,8 |
| | G 1/2 | 154-020-112 | 1/2 NPT RH | 64 | 123 | 34 | 19 | 12,7 | 24 | 96 | G 3/8 | 30 | – | 1,8 |
| 20 | G 3/4 | 254-020-110 | G 3/4 RH | 73 | 138 | 36,7 | 19 | 17,5 | 30 | 97 | G 3/4 | 35 | 1,6 | 2,6 |
| | G 3/4 | 254-020-112 | 3/4 NPT RH | 73 | 136 | 34,6 | 19 | 17,5 | 30 | 102 | G 3/4 | 35 | – | 2,6 |
| 25 | G 1 | 354-020-110 | G 1 RH | 94 | 162 | 43,5 | 22 | 25 | 36 | 116 | G 3/4 | 45 | 1,6 | 5,1 |
| | G 1 | 354-020-112 | 1 NPT RH | 94 | 162 | 44 | 22 | 25 | 36 | 124 | G 3/4 | 45 | – | 5,1 |
| 32 | G 1 | 524-020-110 | G 1 1/4 RH | 99 | 182 | 54,5 | 27 | 31,8 | 41 | 123 | G 1 1/4 | 50 | 1,6 | 6 |
| 40 | G 1 1/4 | 554-020-110 | G 1 1/2 RH | 108 | 200 | 58 | 29 | 35 | 50 | 135 | G 1 1/4 | 60 | 1,6 | 8,2 |
| | G 1 1/4 | 554-020-112 | 1 1/2 NPT RH | 108 | 199 | 57 | 30 | 35 | 50 | 147 | G 1 1/4 | 60 | – | 8,2 |



DEUBLIN

Jointes Tournants Série 54 en Acier Inoxydable pour application eau, DN 10 – 40

- conception Double Passages – pour la conception Simple Passage, voir page 17
- auto portant
- raccordement radial et axial
- parties en contacts avec le fluide tout inox
- adapté aux industries alimentaires, chimiques et pharmaceutiques
- écoulement maxi sans restriction
- garnitures mécaniques :
carbure de tungstène/céramique

Pour plus d'informations contactez S.V.P. notre représentant local Deublin.

Joint tournant simple passage + coude = joint tournant double passage

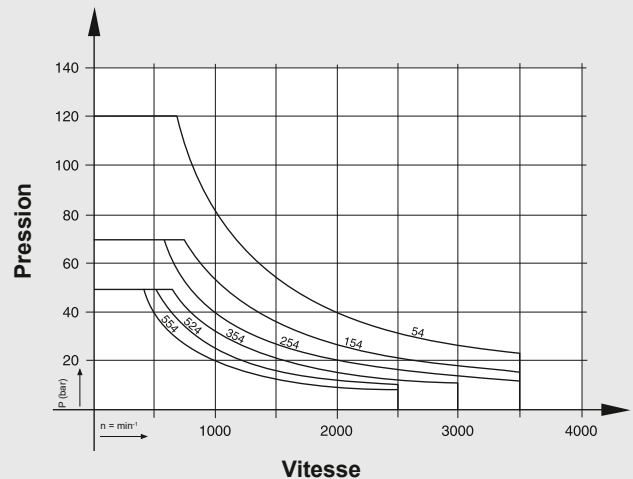
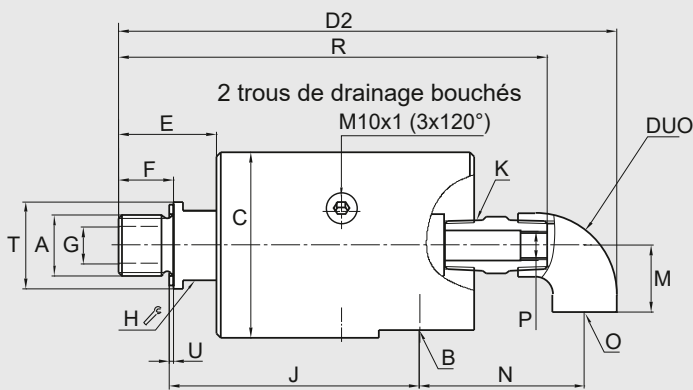

Remarque: 1.000 tr/min
max. pour Double Passage

Joint tournant simple passage + coude = joint tournant double passage

| DN | Références joint tournant simple passage | Références coudes | D2 | M | N | O | P | R | kg |
|----|--|-------------------|-----|----|-----|---------|-------|-----|-----|
| 10 | 54-020-110 | 54-150 | 154 | 23 | 57 | G 3/8 | M6 | 128 | 1,3 |
| | 54-020-112 | 54-150 | 156 | 23 | 57 | G 3/8 | M6 | 130 | 1,3 |
| 15 | 154-020-110 | 154-150 | 176 | 23 | 59 | G 3/8 | G 1/8 | 150 | 2,1 |
| | 154-020-112 | 154-150 | 176 | 23 | 59 | G 3/8 | G 1/8 | 150 | 2,1 |
| 20 | 254-020-110 | 254-150 | 216 | 33 | 85 | G 3/4 | G 1/4 | 176 | 2,8 |
| | 254-020-112 | 254-150 | 214 | 33 | 85 | G 3/4 | G 1/4 | 174 | 2,8 |
| 25 | 354-020-110 | 354-150 | 240 | 33 | 87 | G 3/4 | G 3/8 | 200 | 5,3 |
| | 354-020-112 | 354-150 | 240 | 33 | 87 | G 3/4 | G 3/8 | 200 | 5,3 |
| 32 | 524-020-110 | 524-150 | 290 | 45 | 118 | G 1 1/4 | G 1/2 | 234 | 6,3 |
| 40 | 554-020-110 | 554-150 | 308 | 45 | 120 | G 1 1/4 | G 3/4 | 251 | 8,6 |
| | 554-020-112 | 554-150 | 307 | 45 | 120 | G 1 1/4 | G 3/4 | 250 | 8,6 |

DEUBLIN

Jointes Tournants Série 6000 application eau, DN 50 – 100

- conception simple ou double passage
- auto portant
- raccordement radial
- joint flottant manchonné
- remplacement facile et rapide des composants d'étanchéité (face de frottement rotor et joint flottant)
- écoulement maxi sans restriction
- trous de drainage
- corps en fonte moulée
- rotor en acier
- garniture mécanique équilibrée – standard : carbone graphite/carbure de tungstène
- Instruction de graissage page 45

Pour plus d'informations contactez S.V.P. notre représentant local Deublin.



Limites d'utilisation

| | | | |
|------------------------|--------|---------|-----------------------|
| Pression maxi avec eau | | 150 PSI | 10 bar |
| Vitesse maxi | | 750 rpm | 750 min ⁻¹ |
| Couple résiduel | Modèle | 6200 | 4 FT.LBS |
| | | 6250 | 7 FT.LBS |
| | | 6300 | 8 FT.LBS |
| | | 6400 | 10 FT.LBS |
| | | 5,4 Nm | 9,5 Nm |
| | | 10,9 Nm | 13,6 Nm |
| Température maxi | | 250 °F | 121 °C |

Pour une température plus élevée, veuillez consulter Deublin.

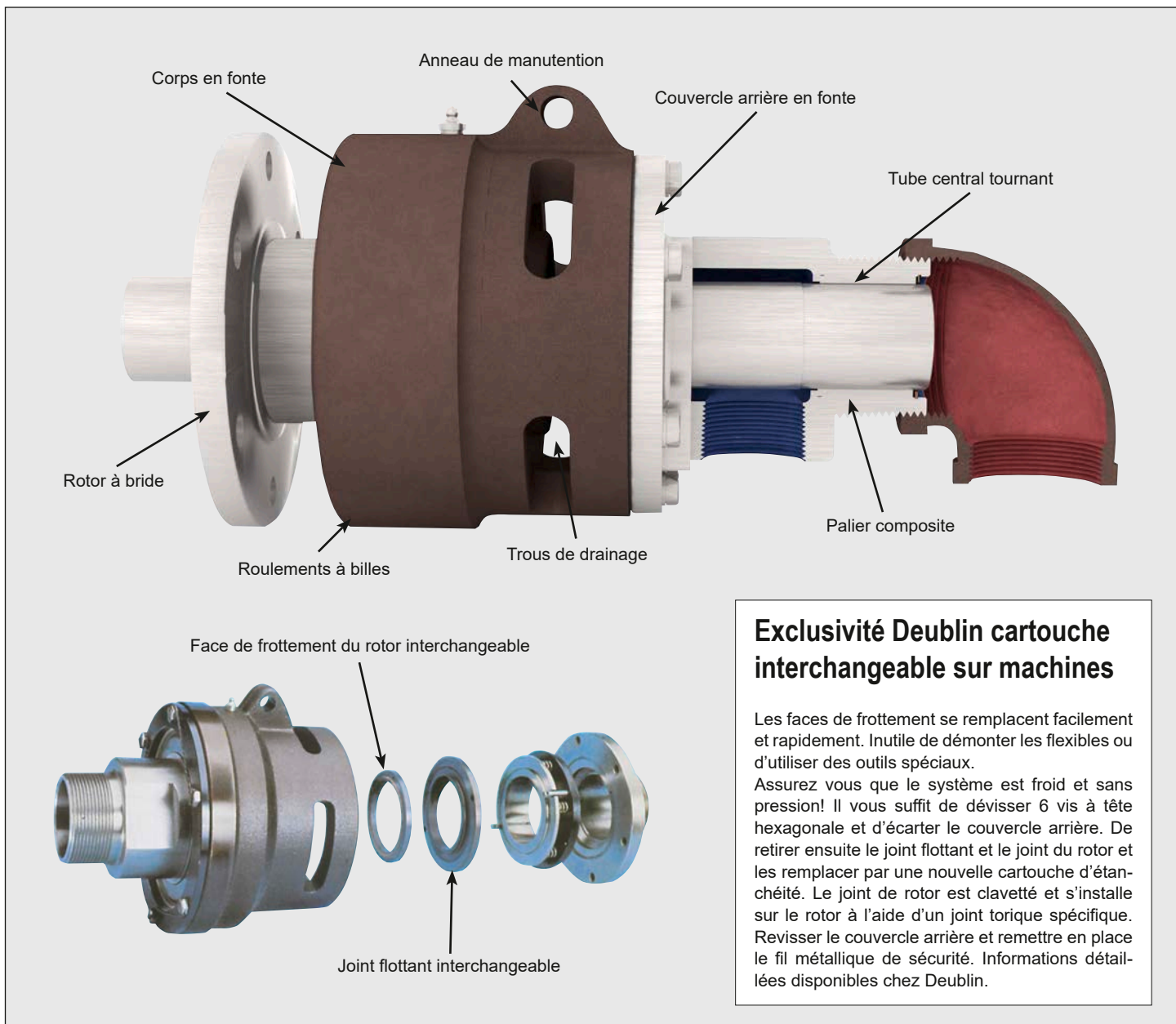

Exclusivité Deublin cartouche interchangeable sur machines

Les faces de frottement se remplacent facilement et rapidement. Inutile de démonter les flexibles ou d'utiliser des outils spéciaux. Assurez vous que le système est froid et sans pression! Il vous suffit de dévisser 6 vis à tête hexagonale et d'écarter le couvercle arrière. De retirer ensuite le joint flottant et le joint du rotor et les remplacer par une nouvelle cartouche d'étanchéité. Le joint de rotor est clavetté et s'installe sur le rotor à l'aide d'un joint torique spécifique. Revisser le couvercle arrière et remettre en place le fil métallique de sécurité. Informations détaillées disponibles chez Deublin.

Joint tournant simple passage

Rotor fileté

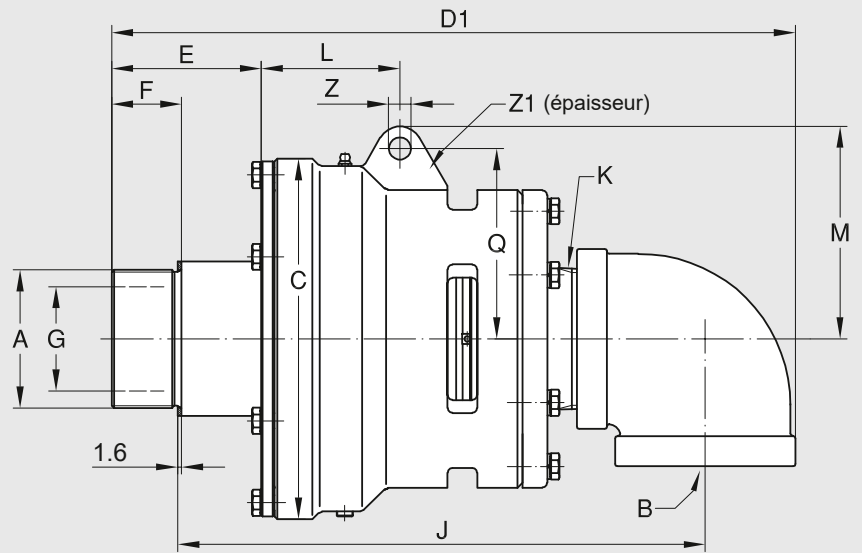

Rotor à bride

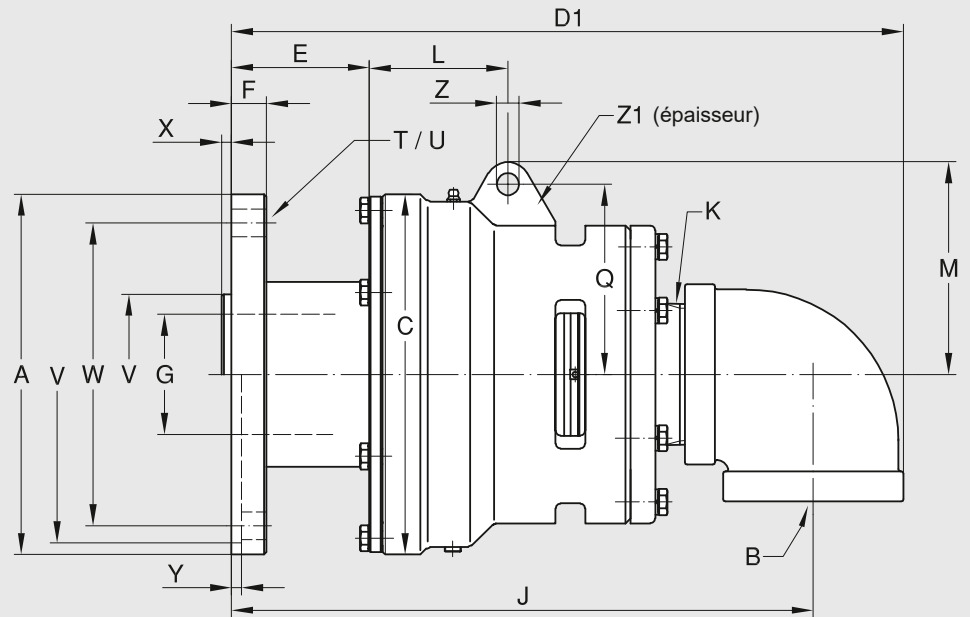

Joint torique rotor

(fourni par Deublin) pour :
 Modèle taille joint torique
 6200 94,6 x 5,33 Viton
 6250 94,6 x 5,33 Viton
 6300 126,4 x 5,33 Viton
 6400 151,8 x 5,33 Viton

| DN | B NPT | Références STD | A Filetage Rotor | C Ø | D1 | E | F | G Ø | J | K NPT | L | M | Q | T | U Ø | V ØPT | W Ø | X | Y | Z Ø | Z1 | kg |
|-----|----------|-------------------|---------------------|--------|-----|----|------|--------|-----|----------|----|-----|-----|---------|--------|------------------|--------|-----|-----|--------|------|------|
| 50 | 2 | 6200-001-123 | 2 NPT RH | 133 | 298 | 74 | 41 | 47,6 | 245 | 2 | 73 | 89 | 78 | - | - | - | - | - | - | 12,7 | 25,4 | 9,5 |
| | 2 | 6200-001-135 | 2 NPT LH | 133 | 298 | 74 | 41 | 47,6 | 245 | 2 | 73 | 89 | 78 | - | - | - | - | - | - | 12,7 | 25,4 | 9,5 |
| | 2 | 6200-001-137 | G 2 RH | 133 | 292 | 66 | 29 | 47,6 | 228 | 2 | 73 | 90 | 78 | - | - | - | - | - | - | 12,7 | 25,4 | 9,5 |
| | 2 | 6200-001-139 | G 2 LH | 133 | 292 | 66 | 29 | 47,6 | 228 | 2 | 73 | 90 | 78 | - | - | - | - | - | - | 12,7 | 25,4 | 9,5 |
| | 2 | 6200-001-115 | Bride Ø228.6 | 133 | 308 | 82 | 25,4 | 47,6 | 270 | 2 | 73 | 90 | 78 | 4 x 90° | 17,5 | 211,25 211,20 | 162 | - | 6,4 | 12,7 | 25,4 | 16,5 |
| 65 | 2 1/2 | 6250-001-115 | 2 1/2 NPT RH | 178 | 367 | 84 | 48 | 60,3 | 296 | 2 1/2 | 95 | 113 | 98 | - | - | - | - | - | - | 14,3 | 25,4 | 23 |
| | 2 1/2 | 6250-001-119 | 2 1/2 NPT LH | 178 | 367 | 84 | 48 | 60,3 | 296 | 2 1/2 | 95 | 113 | 98 | - | - | - | - | - | - | 14,3 | 25,4 | 23 |
| | 2 1/2 | 6250-001-121 | G 2 1/2 RH | 178 | 367 | 84 | 38 | 60,3 | 283 | 2 1/2 | 95 | 113 | 98 | - | - | - | - | - | - | 14,3 | 25,4 | 23 |
| | 2 1/2 | 6250-001-123 | G 2 1/2 LH | 178 | 367 | 84 | 38 | 60,3 | 283 | 2 1/2 | 95 | 113 | 98 | - | - | - | - | - | - | 14,3 | 25,4 | 23 |
| | 2 1/2 | 6250-001-300 | Bride Ø228.6 | 178 | 373 | 90 | 25,4 | 60,3 | 325 | 2 1/2 | 95 | 113 | 98 | 4 x 90° | 17,5 | 211,25 211,20 | 162 | - | 6,4 | 14,3 | 25,4 | 27,7 |
| 80 | 3 | 6300-001-157 | 3 NPT RH | 229 | 432 | 99 | 48 | 73 | 354 | 3 | 88 | 135 | 121 | - | - | - | - | - | - | 14,3 | 25,4 | 45,5 |
| | 3 | 6300-001-158 | 3 NPT LH | 229 | 432 | 99 | 48 | 73 | 354 | 3 | 88 | 135 | 121 | - | - | - | - | - | - | 14,3 | 25,4 | 45,5 |
| | 3 | 6300-001-103 | Bride Ø228.6 | 229 | 424 | 88 | 22,2 | 76,2 | 370 | 3 | 88 | 135 | 121 | 6 x 60° | 17,5 | 101,70 101,65 | 192 | 6,4 | - | 14,3 | 25,4 | 52 |
| 100 | 4 | 6400-030-330 | Bride Ø276 | 280 | 483 | 78 | 22,2 | 101,6 | 411 | 4 | 94 | 156 | 133 | 6 x 60° | 20,6 | 120,62 120,55 | 228,6 | 7,5 | - | 16 | 32 | 77 |

Joint tournant double passage pour tube central fixe fileté

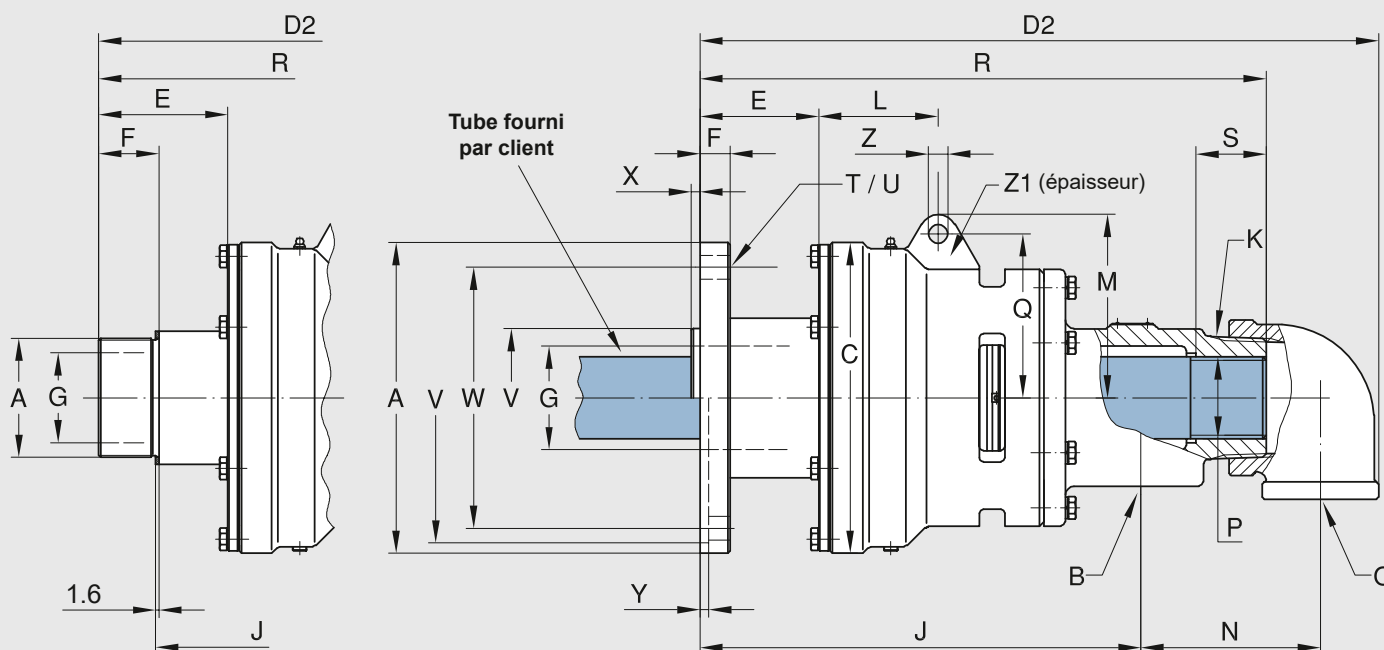

Joint tournant double passage

| DN | B + O NPT | Références | A Filetage Rotor | C Ø | D ₂ | E | F | G Ø | J | K NPT | L | M | N | P Tube |
|-----|--------------|--------------|---------------------|--------|----------------|----|------|--------|-----|----------|----|-----|-----|-----------|
| 50 | (2) x 1 | 6200-011-135 | 2 NPT LH | 133 | 331 | 74 | 38 | 47,6 | 216 | 2 | 73 | 90 | 86 | 1 ½ NPT |
| 65 | (2) x 1 ½ | 6250-025-121 | G 2 ½ RH | 178 | 410 | 84 | 38 | 60,3 | 234 | 2 ½ | 95 | 111 | 110 | G 1 ½ |
| | (2) x 1 ½ | 6250-025-123 | G 2 ½ LH | 178 | 410 | 84 | 38 | 60,3 | 234 | 2 ½ | 95 | 111 | 110 | G 1 ½ |
| | (2) x 1 ½ | 6250-025-300 | Bride Ø228.6 | 178 | 416 | 90 | 25 | 60,3 | 275 | 2 ½ | 95 | 111 | 110 | G 1 ½ |
| 80 | (2) x 2 | 6300-006-103 | Bride Ø228.6 | 229 | 499 | 87 | 22,2 | 76 | 324 | 3 | 88 | 135 | 132 | 2 NPT |
| | (2) x 2 | 6300-025-103 | Bride Ø228.6 | 229 | 502 | 87 | 22 | 76 | 324 | 3 | 88 | 135 | 132 | G 2 |
| 100 | (2) x 2 ½ | 6400-024-330 | Bride Ø276 | 280 | 548 | 78 | 22,2 | 101,6 | 350 | 4 | 95 | 156 | 144 | 2 ½ NPT |
| | (2) x 2 ½ | 6400-053-330 | Bride Ø276 | 280 | 548 | 78 | 22,2 | 101,6 | 350 | 4 | 95 | 156 | 144 | G 2 ½ |

| DN | B + O NPT | Références | Q | R | S | T | U Ø | V ØPT | W Ø | X | Y | Z Ø | Z ₁ | kg |
|-----|--------------|--------------|-----|-----|----|---------|--------|--------------------|--------|-----|-----|--------|----------------|------|
| 50 | (2) x 1 | 6200-011-135 | 78 | 276 | - | - | - | - | - | - | - | 12,7 | 25,4 | 13,2 |
| 65 | (2) x 1 ½ | 6250-025-121 | 98 | 347 | 25 | - | - | - | - | - | - | 14,3 | 25,4 | 25,2 |
| | (2) x 1 ½ | 6250-025-123 | 98 | 347 | 25 | - | - | - | - | - | - | 14,3 | 25,4 | 25,2 |
| | (2) x 1 ½ | 6250-025-300 | 98 | 353 | 25 | 4 x 90° | 17,5 | 211,25 211,20 | 162 | - | 6,4 | 14,3 | 25,4 | 29 |
| 80 | (2) x 2 | 6300-006-103 | 121 | 416 | 28 | 6 x 60° | 17,5 | 101,70 101,65 | 192 | 6,4 | - | 14,3 | 25,4 | 55 |
| | (2) x 2 | 6300-025-103 | 121 | 416 | 28 | 6 x 60° | 17,5 | 101,70 101,65 | 192 | 6,4 | - | 14,3 | 25,4 | 55 |
| 100 | (2) x 2 ½ | 6400-024-330 | 133 | 445 | - | 6 x 60° | 20,6 | 120,625 120,600 | 228,6 | 7,5 | - | 16 | 32 | 77 |
| | (2) x 2 ½ | 6400-053-330 | 133 | 445 | 40 | 6 x 60° | 20,6 | 120,625 120,600 | 228,6 | 7,5 | - | 16 | 32 | 77 |

Joint tournant double passage pour tube central tournant

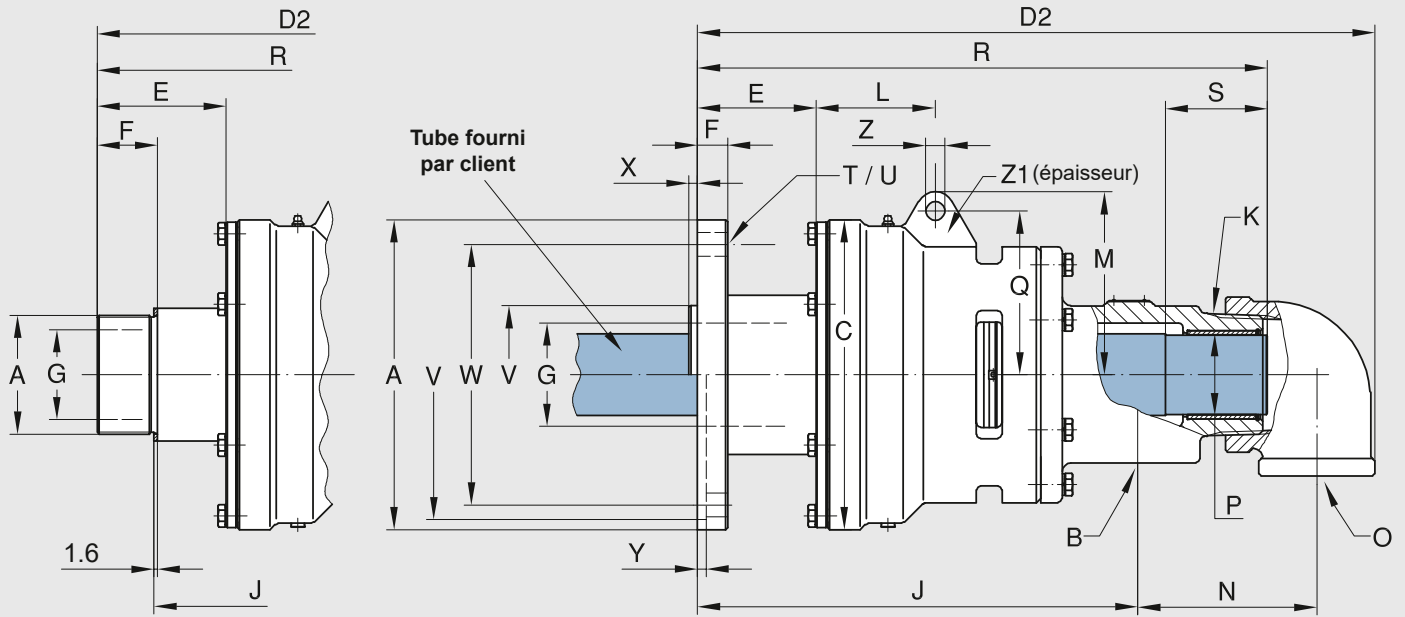

| DN | B + O NPT | Références | A Filetage Rotor | C Ø | D2 | E | F | G Ø | J | K NPT | L | M | N | P Tube | |
|-----|--------------|--------------|---------------------|--------|-----|-----|----|--------|-------|----------|-------|----|-----|-----------|---------------|
| 50 | (2) x 1 | 6200-002-123 | 2 NPT | RH | 133 | 344 | 75 | 38 | 47,6 | 205 | 2 | 73 | 90 | 86 | 31,62 - 31,49 |
| | (2) x 1 | 6200-002-137 | G 2 | RH | 133 | 321 | 66 | 29 | 47,6 | 181 | 2 | 73 | 90 | 86 | 31,62 - 31,49 |
| | (2) x 1 | 6200-002-139 | G 2 | LH | 133 | 321 | 66 | 29 | 47,6 | 181 | 2 | 73 | 90 | 86 | 31,62 - 31,49 |
| | (2) x 1 | 6200-002-115 | Bride Ø228.6 | | 133 | 337 | 82 | 25,4 | 47,6 | 223 | 2 | 73 | 90 | 86 | 31,62 - 31,49 |
| 65 | (2) x 1 1/2 | 6250-002-115 | 2 1/2 NPT | RH | 178 | 412 | 84 | 38 | 60,3 | 247 | 2 1/2 | 95 | 113 | 110 | 47,42 - 47,37 |
| | (2) x 1 1/2 | 6250-002-119 | 2 1/2 NPT | LH | 178 | 412 | 84 | 38 | 60,3 | 247 | 2 1/2 | 95 | 113 | 110 | 47,42 - 47,37 |
| | (2) x 1 1/2 | 6250-002-121 | G 2 1/2 | RH | 178 | 412 | 84 | 38 | 60,3 | 233 | 2 1/2 | 95 | 113 | 110 | 47,42 - 47,37 |
| | (2) x 1 1/2 | 6250-002-123 | G 2 1/2 | LH | 178 | 412 | 84 | 38 | 60,3 | 233 | 2 1/2 | 95 | 113 | 110 | 47,42 - 47,37 |
| | (2) x 1 1/2 | 6250-002-300 | Bride Ø228.6 | | 178 | 420 | 90 | 25,4 | 60,3 | 275 | 2 1/2 | 95 | 113 | 110 | 47,42 - 47,37 |
| 80 | (2) x 2 | 6300-002-157 | 3 NPT | RH | 229 | 509 | 98 | 48 | 73 | 310 | 3 | 88 | 135 | 132 | 58,62 - 68,47 |
| | (2) x 2 | 6300-002-103 | Bride Ø228.6 | | 229 | 499 | 87 | 22,2 | 76 | 324 | 3 | 88 | 135 | 132 | 58,62 - 68,47 |
| 100 | (2) x 2 1/2 | 6400-031-330 | Bride Ø276 | | 280 | 550 | 78 | 22,2 | 101,6 | 350 | 4 | 95 | 156 | 144 | 69,72 - 69,65 |
| | (2) x 2 1/2 | 6400-040-330 | Bride Ø276 | | 280 | 549 | 78 | 22,2 | 101,6 | 350 | 4 | 95 | 156 | 144 | 74,80 - 74,34 |

| DN | B + O NPT | Références | Q | R | S | T | U Ø | V ØPT | W Ø | X | Y | Z Ø | Z1 | kg |
|-----|--------------|--------------|-----|-----|-----|---------|--------|-------------------|--------|-----|-----|--------|------|------|
| 50 | (2) x 1 | 6200-002-123 | 78 | 271 | 48 | - | - | - | - | - | - | 12,7 | 25,4 | 13,2 |
| | (2) x 1 | 6200-002-137 | 78 | 267 | 48 | - | - | - | - | - | - | 12,7 | 25,4 | 13,2 |
| | (2) x 1 | 6200-002-139 | 78 | 267 | 48 | - | - | - | - | - | - | 12,7 | 25,4 | 13,2 |
| | (2) x 1 | 6200-002-115 | 78 | 284 | 48 | 4 x 90° | 17,5 | 211,25 - 211,20 | 162 | - | 6,4 | 12,7 | 25,4 | 18,2 |
| 65 | (2) x 1 1/2 | 6250-002-115 | 98 | 340 | 54 | - | - | - | - | - | - | 14,3 | 25,4 | 25,2 |
| | (2) x 1 1/2 | 6250-002-119 | 98 | 340 | 54 | - | - | - | - | - | - | 14,3 | 25,4 | 25,2 |
| | (2) x 1 1/2 | 6250-002-121 | 98 | 346 | 54 | - | - | - | - | - | - | 14,3 | 25,4 | 25,2 |
| | (2) x 1 1/2 | 6250-002-123 | 98 | 346 | 54 | - | - | - | - | - | - | 14,3 | 25,4 | 25,2 |
| | (2) x 1 1/2 | 6250-002-300 | 98 | 352 | 54 | 4 x 90° | 17,5 | 211,25 - 211,20 | 162 | - | 6,4 | 14,3 | 25,4 | 31,8 |
| 80 | (2) x 2 | 6300-002-157 | 121 | 411 | 75 | - | - | - | - | - | - | 14,3 | 25,4 | 55 |
| | (2) x 2 | 6300-002-103 | 121 | 420 | 75 | 6 x 60° | 17,5 | 101,700 - 101,695 | 192 | 6,4 | - | 14,3 | 25,4 | 55 |
| 100 | (2) x 2 1/2 | 6400-031-330 | 133 | 451 | 76 | 6 x 60° | 20,6 | 120,625 - 120,600 | 228,6 | 7,5 | - | 16 | 32 | 77 |
| | (2) x 2 1/2 | 6400-040-330 | 133 | 446 | 100 | 6 x 60° | 20,6 | 120,625 - 120,600 | 228,6 | 7,5 | - | 16 | 32 | 77 |

DEUBLIN

Joint Tournants Série F application eau, DN 125

- conception simple ou double passage
- auto portant
- étanchéité équilibrée :
Graphite de carbone/Carbure de tungstène
- deux roulements largement espacés
- roulements protégés par labyrinthe
- corps en fonte
- haute résistance à la corrosion
- rotor à bride en acier
- remplacement possible des étanchéités sur machine
- bride entrée/sortie :
standard DIN
option ANSI, JIS

Pour plus d'informations contactez S.V.P. notre représentant local Deublin.



Limites d'utilisation

| | | |
|------------------------|---------|-----------------------|
| Pression maxi avec eau | 150 PSI | 10 bar |
| Vitesse maxi | 750 rpm | 750 min ⁻¹ |
| Température maxi | 250 °F | 121 °C |

Pour une température plus élevée, veuillez consulter Deublin.

L'emploi à la pression et vitesse maximum n'est pas autorisé.

Si les conditions d'application sont extrêmes, veuillez SVP contacter Deublin.

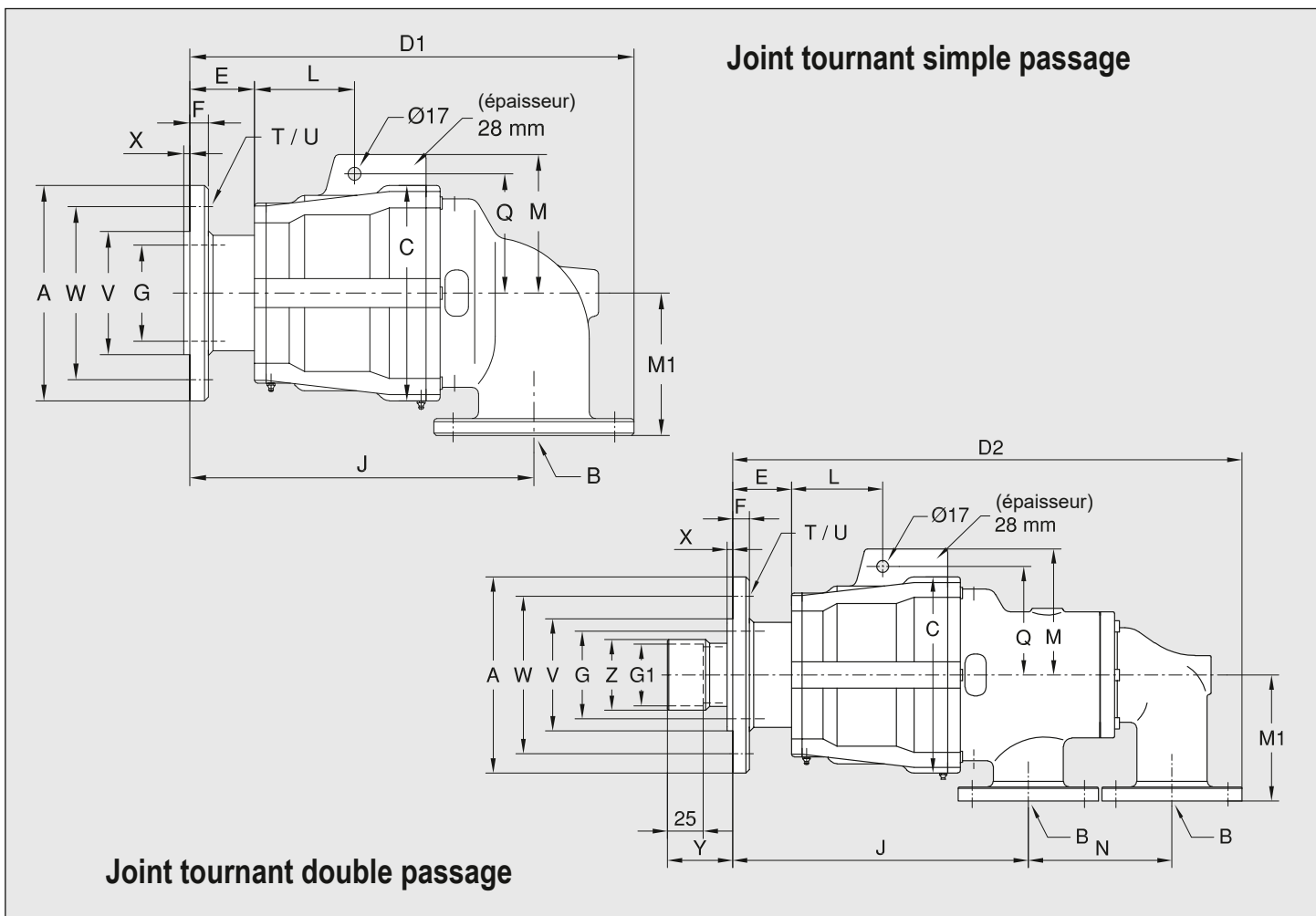

Joint tournant simple passage (MONO)

| DN | B Bride | Références | A Ø | C Ø | D1 | E | F | G Ø | J | L | M | M1 | Q | T | U Ø | V ØPT f8 | W Ø | X | kg |
|-----|------------|--------------|--------|--------|-----|----|----|--------|-----|-----|-----|-----|-----|---------|--------|-------------|--------|---|-----|
| 125 | DIN 125 | F127-055-200 | 280 | 280 | 577 | 84 | 25 | 125 | 447 | 130 | 180 | 185 | 155 | 6 x 60° | 18 | 160 | 225 | 8 | 100 |
| | 5" ANSI | F127-011-200 | 280 | 280 | 577 | 84 | 25 | 125 | 447 | 130 | 180 | 185 | 155 | 6 x 60° | 18 | 160 | 225 | 8 | 100 |

Joint tournant double passage (DUO)

| DN | B Bride | Références | A Ø | C Ø | D2 | E | F | G Ø | G1 Ø | J | L | M | M1 | N | Q | T | U Ø | V ØPT f8 | W Ø | X | Y | Z | kg |
|-----|------------|-----------------|--------|--------|-----|----|----|--------|----------|-----|-----|-----|-----|-----|-----|---------|--------|-------------|--------|---|----|-----|-----|
| 125 | 3" ANSI | F127-023-204701 | 280 | 280 | 820 | 84 | 25 | 125 | 88,3+0,1 | 422 | 130 | 180 | 180 | 205 | 155 | 6 x 60° | 18 | 160 | 225 | 8 | 93 | 101 | 120 |



DEUBLIN

Jointes Tournants air ou huile hydraulique, DN 6 – 40

- conception simple passage
- auto portant
- raccordement radial
- étanchéité équilibrée :
Graphite de Carbone/acier outil ou
Graphite de Carbone/Céramique
- huileur dans la cavité de l'étanchéité pour application air
- re-lubrifier avec 3 à 5 gouttes par mois
- faible couple
- poids optimisé
- corps en aluminium
- rotor acier ou inox suivant modèle
- pour le graissage voir la documentation technique

Limites d'utilisation

| | | | |
|-------------------------------|--------|-----------|-----------------------------------|
| Pression maxi air | | 150 PSI | 10 bar |
| Vide maxi | | 28" Hg | 6,75 kPa |
| Pression maxi hydraulique | Modèle | 1005 | 1,000 PSI 70 bar |
| | | 1102 | 1,000 PSI 70 bar |
| | | 1115 | 500 PSI 34 bar |
| | | 1205 | 750 PSI 50 bar |
| | | 250-094 | 1,000 PSI 70 bar |
| | | 355-021 | 1,000 PSI 70 bar |
| Vitesse maxi filetages droits | Modèle | 1005-1205 | 3,500 rpm 3.500 min ⁻¹ |
| | | 250-094 | 3,500 rpm 3.500 min ⁻¹ |
| | | 355-021 | 3,000 rpm 3.000 min ⁻¹ |
| | | 452-000 | 2,500 rpm 2.500 min ⁻¹ |
| Vitesse maxi filetages NPT | | 1,500 rpm | 1.500 min ⁻¹ |
| Température maxi | | 250 °F | 121 °C |

Pour une température plus élevée, veuillez consulter Deublin.

L'emploi à la pression et vitesse maximum n'est pas autorisé

Pour plus d'informations contactez S.V.P. notre représentant local Deublin.

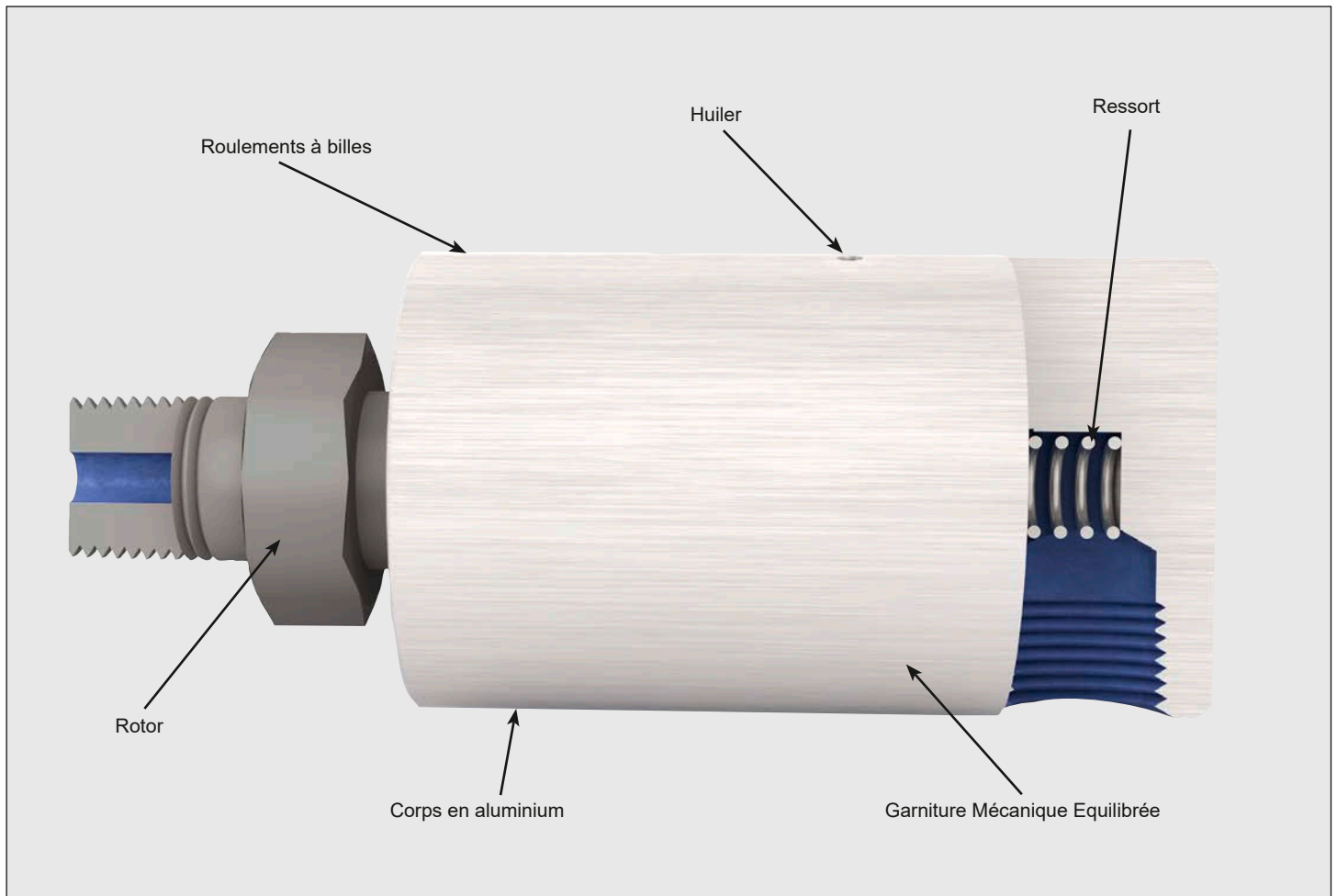

Jointes tournants simple passage (MONO)

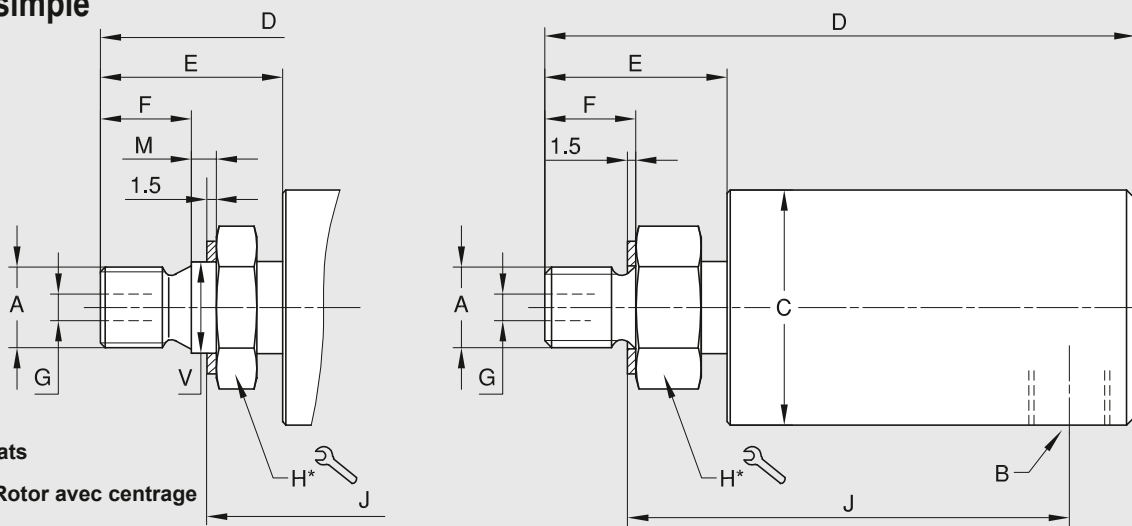

* DN 6 – 20 = hexagone
DN 25 – 40 = deux méplats

Rotor avec centrage

| DN | B NPT | Références | A Filetage Rotor | C Ø | D | E | F | G Ø | H Ø | J | M | V Ø | kg |
|----|----------|--------------|---------------------|--------|-------|------|------|--------|--------|-------|------|-----------------|-----|
| 6 | 1/8 | 1005-020-019 | 3/8-24 UNF RH | 28,37 | 71 | 22 | 11,1 | 3,2 | 17 | 52 | - | - | 0,2 |
| | 1/8 | 1005-020-037 | M 10 x 1 RH | 28,37 | 71 | 22 | 11,1 | 3,2 | 17 | 54 | - | - | 0,2 |
| | 1/8 | 1005-020-038 | 1/8 NPT RH | 28,37 | 71 | 22 | 12,7 | 3,2 | 17 | 59 | - | - | 0,2 |
| | 1/8 | 1005-020-039 | 3/8-24 UNF LH | 28,37 | 71 | 22 | 11,1 | 3,2 | 17 | 52 | - | - | 0,2 |
| | 1/8 | 1005-020-045 | M 10 x 1 RH | 28,37 | 71 | 22 | 11 | 3,2 | 17 | 49 | 3 | 11,000 - 10,989 | 0,2 |
| | 1/8 | 1005-020-049 | G 1/4 RH | 28,37 | 71 | 22 | 13 | 3,2 | 17 | 52 | - | - | 0,2 |
| | 1/8 | 1005-113-063 | 1/8 NPT RH | 28,37 | 71 | 22 | 13 | 3,2 | 16 | 57 | - | - | 0,2 |
| | 1/8 | 1005-113-110 | 5/16-24 UNF | | 28,37 | 70 | 21 | 11 | 3 | 16 | 52 | - | - |
| 8 | 1/4 | 1102-070-029 | 5/8-18 UNF RH | 41 | 80,8 | 28,4 | 16 | 6,4 | 22 | 55,4 | - | - | 0,4 |
| | 1/4 | 1102-070-079 | 5/8-18 UNF LH | 41 | 80,8 | 28,4 | 16 | 6,4 | 22 | 55,4 | - | - | 0,4 |
| | 1/4 | 1102-070-081 | 1/4 NPT RH | 41 | 80,9 | 28,6 | 16 | 6,4 | 22 | 62,5 | - | - | 0,4 |
| | 1/4 | 1102-070-082 | 1/4 NPT LH | 41 | 80,9 | 28,6 | 16 | 6,4 | 22 | 62,5 | - | - | 0,4 |
| | 1/4 | 1102-070-103 | G 1/4 RH | 41 | 81 | 28 | 13 | 6,4 | 22 | 58 | - | - | 0,4 |
| | 1/4 | 1102-070-104 | G 1/4 LH | 41 | 81 | 28 | 13 | 6,4 | 22 | 58 | - | - | 0,4 |
| 10 | 3/8 | 1115-000-001 | 5/8-18 UNF RH | 44 | 100 | 27 | 16 | 8,7 | 24 | 72 | - | - | 0,7 |
| | 3/8 | 1115-000-002 | 3/8 NPT RH | 44 | 99 | 26 | 16 | 8,7 | 24 | 78 | - | - | 0,7 |
| | 3/8 | 1115-000-017 | 5/8-18 UNF LH | 44 | 100 | 27 | 16 | 8,7 | 24 | 72 | - | - | 0,7 |
| | 3/8 | 1115-000-200 | M 16 x 2 RH | 44 | 99 | 26 | 16 | 8,7 | 24 | 71 | - | - | 0,7 |
| | 3/8 | 1115-000-205 | G 3/8 RH | 44 | 100 | 27 | 16 | 8,7 | 24 | 72 | - | - | 0,7 |
| 15 | 1/2 | 1205-000-001 | 1-14 UNS RH | 57 | 112 | 33 | 19 | 16 | 36 | 78 | - | - | 0,7 |
| | 1/2 | 1205-000-003 | 1/2 NPT RH | 57 | 113 | 34 | 22 | 12,7 | 28 | 83,1 | - | - | 0,7 |
| | 1/2 | 1205-000-025 | 3/4-16 UNF LH | 57 | 114 | 35 | 19 | 12,7 | 28 | 79 | - | - | 0,7 |
| | 1/2 | 1205-000-039 | 3/4-16 UNF RH | 57 | 114 | 35 | 19 | 12,7 | 30 | 79 | - | - | 0,7 |
| | 1/2 | 1205-000-151 | G 1/2 RH | 57 | 114 | 34 | 19 | 12,7 | 30 | 79 | - | - | 0,7 |
| | 1/2 | 1205-000-152 | G 1/2 LH | 57 | 114 | 34 | 19 | 12,7 | 30 | 79 | - | - | 0,7 |
| | 1/2 | 1205-000-170 | M 20 x 1,5 RH | 57 | 115 | 36 | 14 | 12,7 | 30 | 79 | 5 | 21,993 - 21,980 | 0,7 |
| 20 | 3/4 | 250-094-002 | 1-14 UNS RH | 73 | 127 | 34 | 17 | 16,7 | 32 | 93 | - | - | 1,6 |
| | 3/4 | 250-094-012 | M 22 x 1,5 RH | 73 | 124 | 31 | 14 | 14,3 | 36 | 95 | 3 | 26,993 - 26,980 | 1,6 |
| | 3/4 | 250-094-016 | 1-14 UNS RH | 73 | 148 | 54 | 19,1 | 15,9 | 41 | 101 | 12,7 | 31,700 - 31,687 | 1,6 |
| | 3/4 | 250-094-020 | 3/4 NPT RH | 73 | 130 | 36,5 | 22 | 17,4 | 32 | 103 | - | - | 1,6 |
| | 3/4 | 250-094-284 | G 3/4 RH | 73 | 128 | 34 | 19 | 17,5 | 36 | 94 | - | - | 1,6 |
| | 3/4 | 250-094-285 | G 3/4 LH | 73 | 128 | 34 | 19 | 17,5 | 36 | 94 | - | - | 1,6 |
| 25 | 1 | 355-021-002 | 1 NPT RH | 82 | 157 | 49 | 28,6 | 25,4 | 38 | 117,3 | - | - | 2,1 |
| | 1 | 355-021-016 | 1 1/2-12 UNF RH | 82 | 167 | 59 | 19,1 | 25 | 38 | 107,8 | 12,7 | 39,649 - 39,637 | 2,1 |
| | 1 | 355-021-017 | 1 1/2-12 UNF LH | 82 | 167 | 59 | 19,1 | 25 | 38 | 107,8 | 12,7 | 39,649 - 39,637 | 2,1 |
| | 1 | 355-021-019 | 1 1/2-12 UNF RH | 82 | 156 | 48 | 27 | 25,4 | 38 | 107,2 | - | - | 2,1 |
| | 1 | 355-021-222 | G 1 RH | 82 | 151 | 42 | 22 | 25 | 36 | 108 | - | - | 2,1 |
| 40 | 1 1/2 | 452-000-001 | 1 1/2 NPT RH | 108 | 196 | 62 | 30 | 38 | 54 | 144 | - | - | 4,5 |
| | 1 1/2 | 452-000-198 | G 1 1/2 RH | 108 | 206 | 71 | 29 | 38 | 55 | 147 | - | - | 4,5 |
| | 1 1/2 | 452-000-395 | 2-12 UNF RH | 108 | 208 | 74 | 29 | 38 | 55 | 148 | - | - | 4,5 |

Jointes Tournants Deublin – noyées dans l'arbre

Afin de remplir les conditions techniques pour un minium de porte à faux, Deublin peut livrer des joints tournants qui peuvent se monter noyés dans l'arbre. Avec ces modèles, les seules pièces dépassant du bout de l'arbre sont les flexibles. Les plans détaillés de ces joints tournants sont disponibles sur demande sans engagement afin d'étudier leur installation sur vos machines.

Modèle 1005-000-001, DN 6

Limites d'utilisation

| | | |
|---------------------------|-----------|-------------------------|
| Pression d'air maxi | 150 PSI | 10 bar |
| Pression hydraulique maxi | 1,000 PSI | 70 bar |
| Vitesse maxi | 3,500 RPM | 3.500 min ⁻¹ |
| Température maxi | 250 °F | 121 °C |

** Dimensions de l'alésage

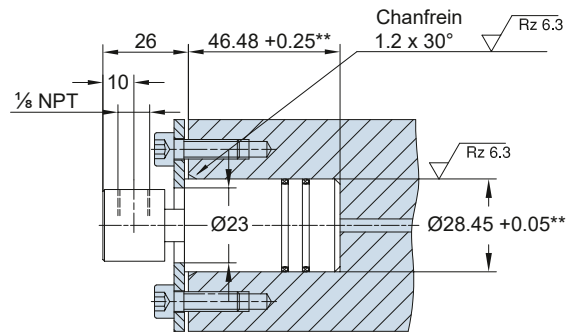

Modèle 1005-000-038, DN 6

Limites d'utilisation

| | | |
|---------------------------|-----------|-------------------------|
| Pression d'air maxi | 150 PSI | 10 bar |
| Pression hydraulique maxi | 1,000 PSI | 70 bar |
| Vitesse maxi | 3,500 RPM | 3.500 min ⁻¹ |
| Température maxi | 250 °F | 121 °C |

** Dimensions de l'alésage

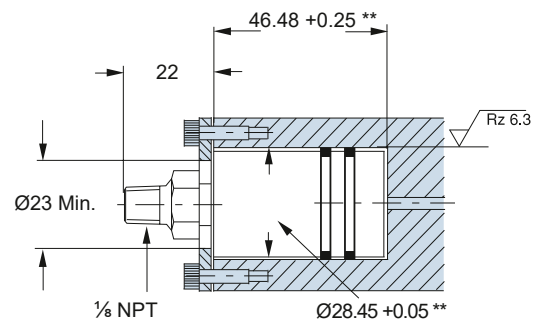

Modèle 1005-000-049, DN 6

Limites d'utilisation

| | | |
|---------------------------|-----------|-------------------------|
| Pression d'air maxi | 150 PSI | 10 bar |
| Pression hydraulique maxi | 1,000 PSI | 70 bar |
| Vitesse maxi | 3,500 RPM | 3.500 min ⁻¹ |
| Température maxi | 250 °F | 121 °C |

** Dimensions de l'alésage

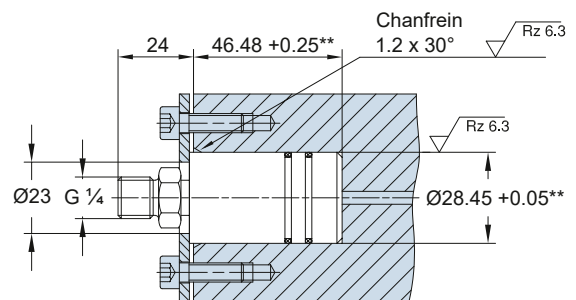

Modèle 1102-025-081, DN 8

Limites d'utilisation

| | | |
|---------------------------|-----------|-------------------------|
| Pression d'air maxi | 150 PSI | 10 bar |
| Pression hydraulique maxi | 1,000 PSI | 70 bar |
| Vitesse maxi | 3,500 RPM | 3.500 min ⁻¹ |
| Température maxi | 250 °F | 121 °C |

** Dimensions de l'alésage

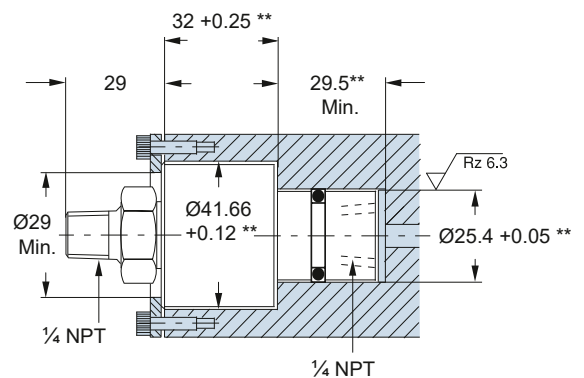

Jointes Tournants Deublin – noyés dans l'arbre

Afin de remplir les conditions techniques pour un minimum de porte à faux, Deublin peut livrer des joints tournants qui peuvent se monter noyés dans l'arbre. Avec ces modèles, les seules pièces dépassant du bout de l'arbre sont les flexibles.

Les plans détaillés de ces joints tournants sont disponibles sur demande sans engagement afin d'étudier leur installation sur vos machines.

Modèle 1102-025-103, DN 8

| Limites d'utilisation | | |
|---------------------------|-----------|-------------------------|
| Pression d'air maxi | 150 PSI | 10 bar |
| Pression hydraulique maxi | 1,000 PSI | 70 bar |
| Vitesse maxi | 3,500 RPM | 3.500 min ⁻¹ |
| Température maxi | 250 °F | 121 °C |

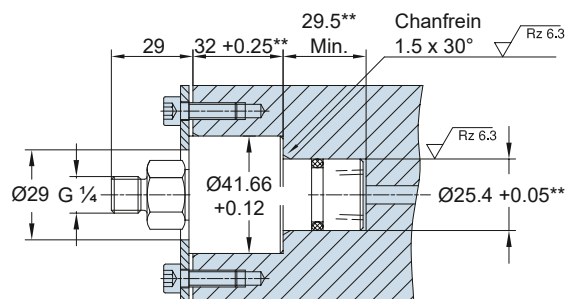

** Dimensions de l'alésage

Modèle 1115-130-002, DN 10

| Limites d'utilisation | | |
|---------------------------|-----------|-------------------------|
| Pression d'air maxi | 150 PSI | 10 bar |
| Pression hydraulique maxi | 500 PSI | 34 bar |
| Vitesse maxi | 3,500 RPM | 3.500 min ⁻¹ |
| Température maxi | 250 °F | 121 °C |

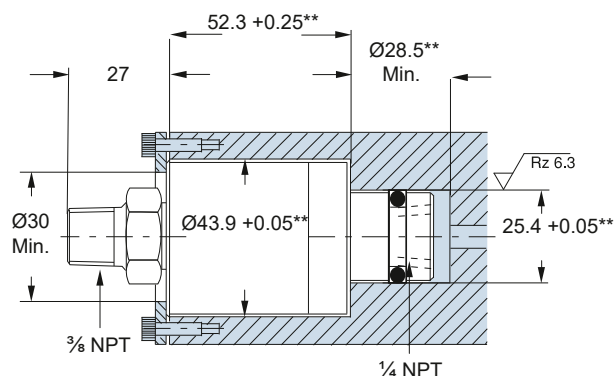

** Dimensions de l'alésage

Modèle 1115-130-205, DN 10

| Limites d'utilisation | | |
|---------------------------|-----------|-------------------------|
| Pression d'air maxi | 150 PSI | 10 bar |
| Pression hydraulique maxi | 500 PSI | 34 bar |
| Vitesse maxi | 3,500 RPM | 3.500 min ⁻¹ |
| Température maxi | 250 °F | 121 °C |

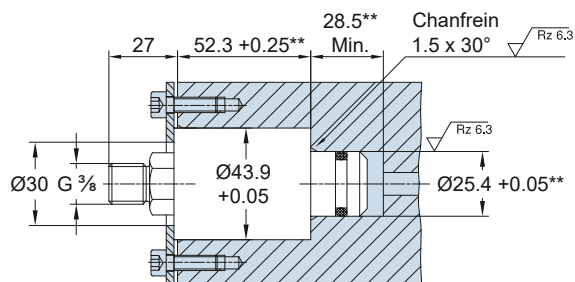

** Dimensions de l'alésage

Modèle 1116-319-248, DN 10

| Limites d'utilisation | | |
|---------------------------|-----------|-------------------------|
| Pression hydraulique maxi | 1,000 PSI | 70 bar |
| Vitesse maxi | 3,500 RPM | 3.500 min ⁻¹ |
| Température maxi | 250 °F | 121 °C |



PAS DE FONCTIONNEMENT A SEC

Ce modèle est composé de garnitures mécaniques E.L.S. (carbure de silicium sur carbure de silicium) pour une longue durée de vie sur les applications abrasives.

** Dimensions de l'alésage

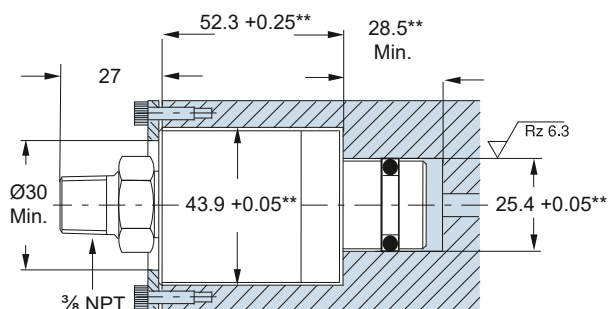



DEUBLIN

Jointes Tournants Série AP

eau ou huile hydraulique, DN 8 – 15

- conception simple passage
- auto portant
- pour eau ou huile hydraulique haute pression et haute vitesse
- étanchéité en carbure de tungstène
- double rangée de roulements à billes, lubrifiés à vie
- trous de drainage
- corps en acier, plaqué nickel
- rotor et couvercle en acier inox
- peut être adapté pour d'autres fluides sur demande
- toutes les parties en contact avec l'humidité sont anti corrosion

Limites d'utilisation

| | | |
|--------------------------------|-----------|-------------------------|
| Pression hydraulique/eau maxi* | 5,800 PSI | 400 bar |
| Vitesse maxi* | 1,500 rpm | 1.500 min ⁻¹ |
| Température maxi | 194 °F | 90 °C |

Pour une température plus élevée, veuillez consulter Deublin.

*L'emploi à la pression et vitesse maximum n'est pas autorisé

Pour plus d'informations contactez S.V.P. notre représentant local Deublin.

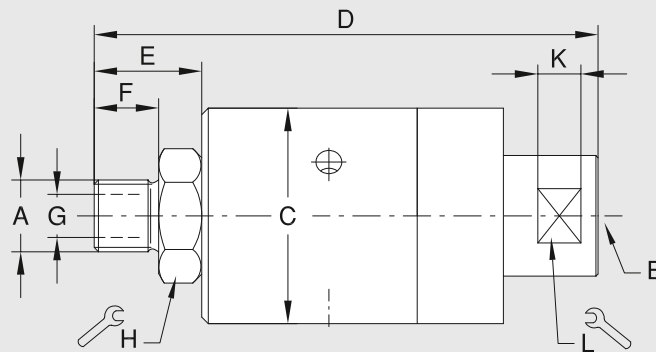

AP8 – AP12

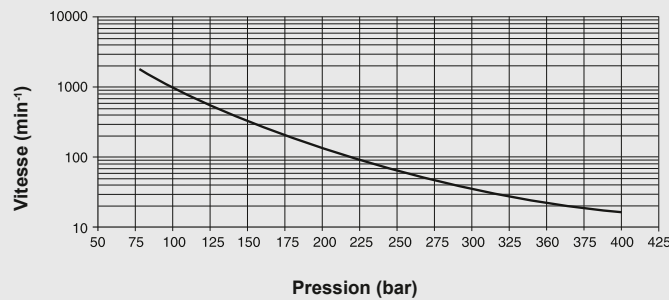

Jointes tournants simple passage (MONO)

| DN | B | Références | A Filetage Rotor | C Ø | D | E | F | G Ø | H ⌀ | K | L ⌀ | kg |
|----|-------|--------------|---------------------|--------|-----|----|----|--------|--------|----|--------|-----|
| 8 | G ¼ | AP8-010-210 | G ¼ BSP RH | 50 | 117 | 25 | 15 | 7 | 27 | 10 | 25 | 0,8 |
| 10 | G ⅜ | AP10-010-210 | G ⅜ BSP RH | 50 | 117 | 25 | 15 | 10 | 27 | 10 | 25 | 0,8 |
| 15 | G ½ | AP12-010-210 | G ½ BSP RH | 50 | 122 | 30 | 20 | 12 | 27 | 10 | 25 | 1 |
| | ½ NPT | AP12-011-214 | ½ NPT RH | 50 | 122 | 30 | 20 | 12 | 27 | 10 | 25 | 1 |

DEUBLIN

Joint Tournants Série 7100 huile hydraulique haute pression, DN 8 – 20, Double passage

- conception double passage
- auto portant
- palier hydrostatique
- palier anti usure
- drain pour fuite contrôlée
- double étanchéité du rotor
- corps en acier inoxydable
- rotor en acier traité haute résistance

Pour plus d'informations contactez S.V.P. notre représentant local Deublin.



Limites d'utilisation

| | | |
|---------------------------|-----------|-----------------------|
| Pression maxi hydraulique | 3,630 PSI | 250 bar |
| Pression hydraulique mini | 40 PSI | 3 bar |
| Vitesse maxi | 500 rpm | 500 min ⁻¹ |
| Température maxi | 158 °F | 70 °C |

Haute pression et haute vitesse disponible sur demande.
Pour une température plus élevée, veuillez consulter Deublin.
Qualité d'huile recommandée : classe 17/15/12, ISO 4406:2017

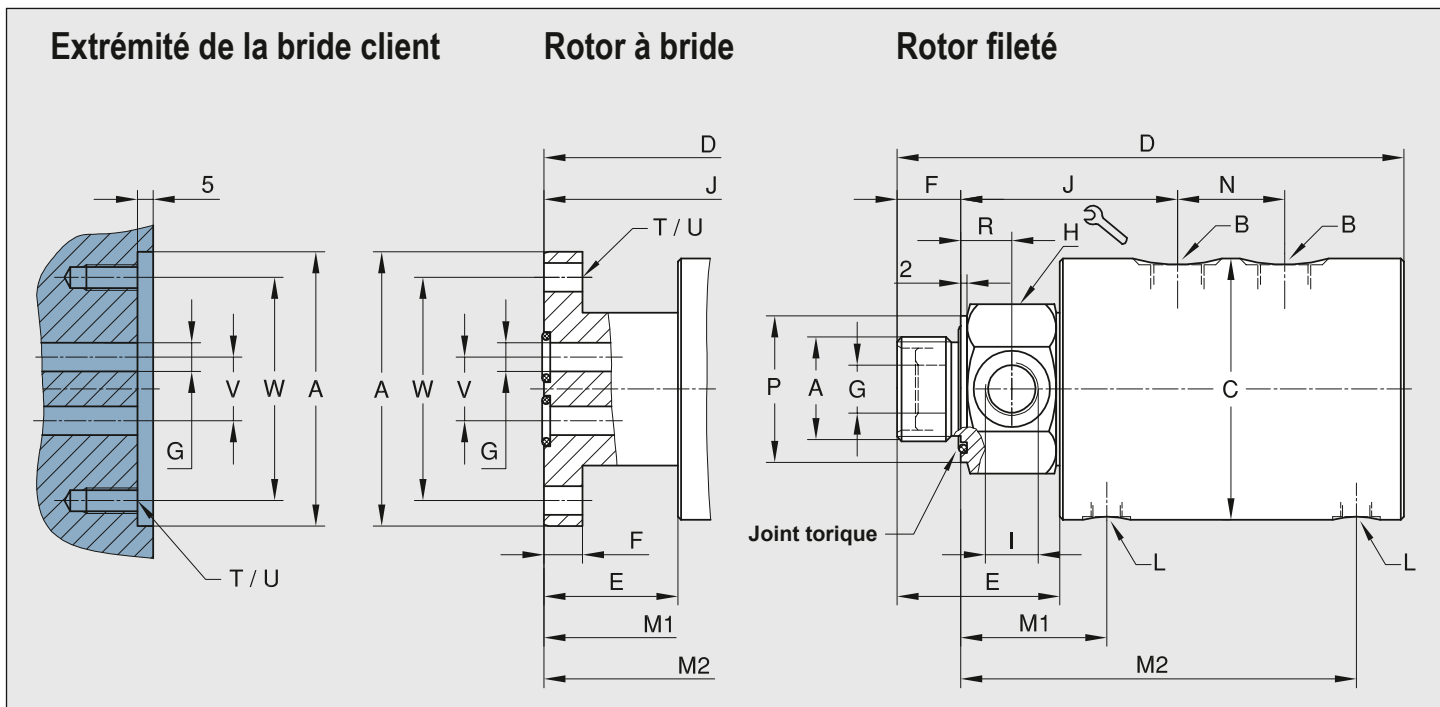

Joint tournant double passage (DUO)

| DN | B | Références | A Filetage Rotor | C Ø | D | E | F | G Ø | H ⊕ | I | J | L | M1/M2 | N | P Ø | R | T | U Ø | V Ø | W Ø | kg |
|--------|-------|------------|---------------------|--------|-----|----|----|--------|--------|-------|-----|-------|------------|----|--------|----|---------|----------|--------|--------|-----|
| 2 x 8 | G 1/4 | 7100-773 | G 3/4 RH | 82 | 176 | 46 | 17 | 6,4 | 46 | G 1/4 | 76 | G 1/8 | 49,5/137,5 | 36 | 46 | 15 | - | - | - | - | 4,5 |
| | G 1/4 | 7100-852 | Bride Ø86 g6/H7 | 82 | 172 | 42 | 12 | 9 | - | - | 89 | G 1/8 | 62/151 | 36 | - | - | 4 x 90° | 9 M8 | 20 | 70 | 4,5 |
| 2 x 10 | G 3/8 | 7100-777 | G 1 RH | 82 | 181 | 51 | 20 | 8 | 46 | G 3/8 | 78 | G 1/8 | 52/140 | 36 | 46 | 16 | - | - | - | - | 4,4 |
| | G 3/8 | 7100-853 | Bride Ø86 g6/H7 | 82 | 172 | 42 | 12 | 9 | - | - | 89 | G 1/8 | 63/151 | 36 | - | - | 4 x 90° | 9 M8 | 20 | 70 | 4,4 |
| 2 x 15 | G 1/2 | 7100-711 | G 1 1/4 RH | 109 | 244 | 70 | 26 | 15 | 55 | G 1/2 | 101 | G 1/4 | 70,5/180,5 | 50 | 55 | 18 | - | - | - | - | 11 |
| | G 1/2 | 7100-854 | Bride Ø108 g6/H7 | 109 | 230 | 56 | 16 | 12,5 | - | - | 113 | G 1/4 | 82,5/192,5 | 50 | - | - | 4 x 90° | 11 M10 | 20,5 | 88 | 11 |
| 2 x 20 | G 3/4 | 7100-855 | Bride Ø148 g6/H7 | 148 | 288 | 78 | 25 | 19 | - | - | 153 | G 1/2 | 110,5/253 | 60 | - | - | 6 x 60° | 13,5 M12 | 33 | 126 | 28 |



DEUBLIN

Jointes Tournants

DEU-PLEX air et huile hydraulique, DN 8 – 20

- conception double passage
- modèle Tandem pour version triple passage
- auto portant
- paliers composite
- trou de drainage entre les circuits
- étanchéité en téflon chargé de carbone
- faces d'étanchéité traitées haute résistance
- corps en aluminium
- rotor en acier

Limites d'utilisation

| | | | |
|-----------------------------|--------|-----------|-----------------------|
| Pression maxi air | | 150 PSI | 10 bar |
| Pression maxi hydraulique* | | 3,050 PSI | 210 bar |
| Vitesse maxi (temps court)* | | 250 rpm | 250 min ⁻¹ |
| Couple résistant pour | Modèle | 1690 | 7 ft.lbs 9.5 Nm |
| | | 1790 | 18 ft.lbs 24 Nm |
| | | 1890 | 22 ft.lbs 29.8 Nm |
| Température maxi | | 239 °F | 115 °C |

Pour une température plus élevée, veuillez consulter Deublin.

* L'emploi à la pression et vitesse maximum n'est pas autorisé

Pour plus d'informations contactez S.V.P. notre représentant local Deublin.

Modèle avec rotor interne

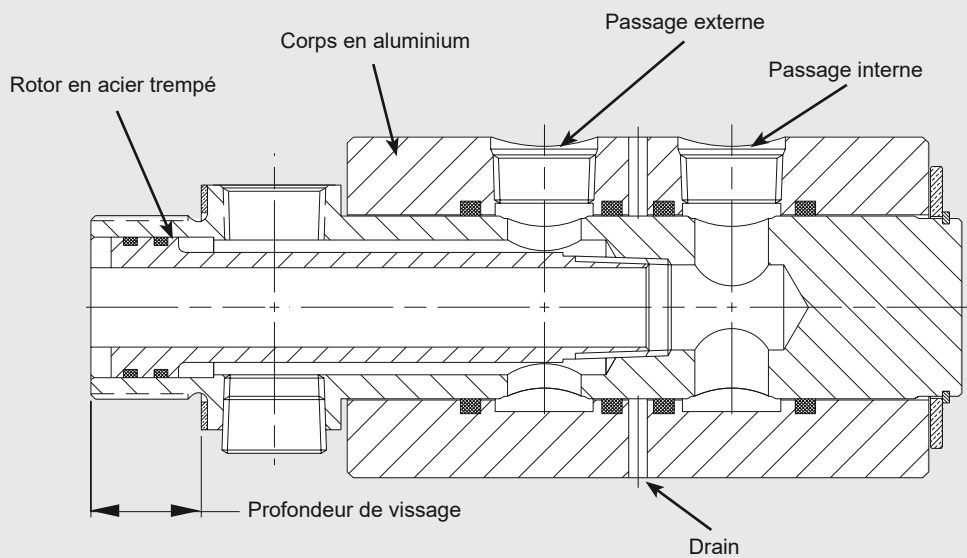

Modèle sans rotor intérieur pour utilisation avec une distribution coaxiale

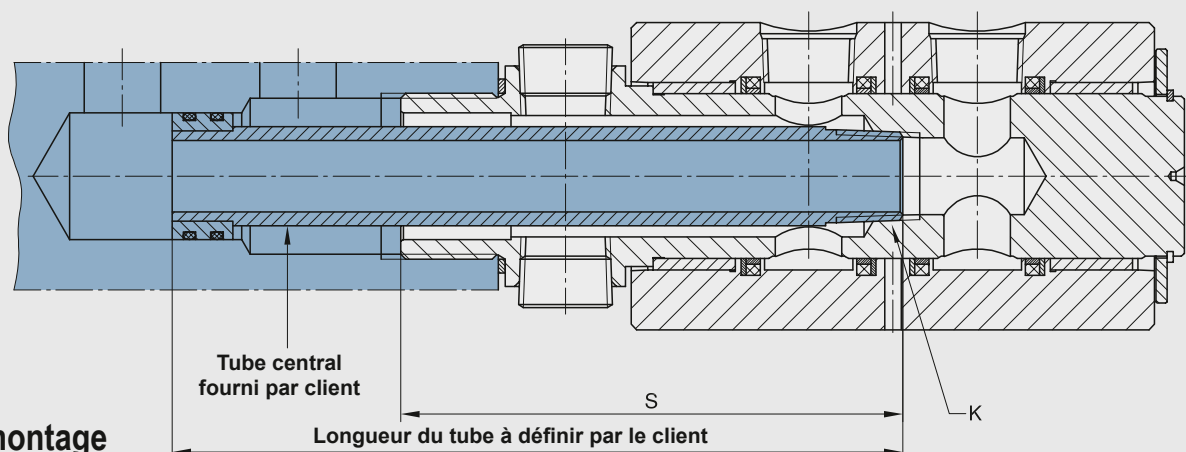

Joint tournant double passage

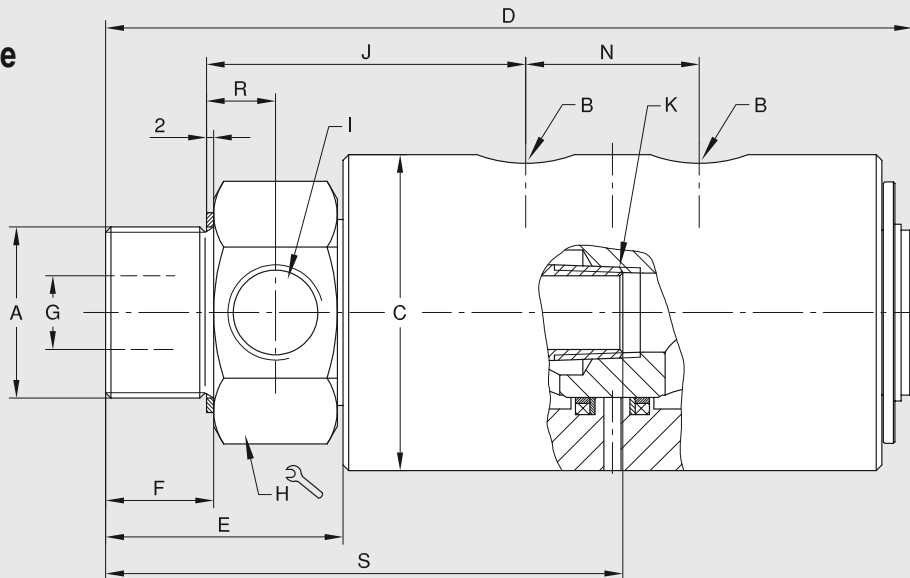

| DN | B NPT | Références | A Filetage Rotor | C Ø | D | E | F | G Ø | H Ø | I NPT | J | K NPT | N | R | S | kg | |
|--------|----------|---------------|---------------------|--------|------|-------|------|--------|--------|----------|-----|----------|-----|------|------|-------|-----|
| 2 x 8 | 1/4 | 1690-000-102* | 1 NPT | RH | 66,4 | 150 | 55 | 28,6 | 22 | 46 | 1/4 | 66,6 | 1/4 | 28,6 | 23 | 97,4 | 1,6 |
| | 1/4 | 1690-000-105* | G 1 | RH | 66,4 | 150 | 55,5 | 18 | 8 | 46 | 1/4 | 68 | 1/4 | 29,5 | 19 | 97,4 | 1,6 |
| | 1/4 | 1690-000-115 | 1 NPT | RH | 66,4 | 150 | 55 | 28,6 | 7,9 | 46 | 1/4 | 66 | - | 29,5 | 23 | - | 1,6 |
| | 1/4 | 1690-000-168 | G 1 | RH | 66,4 | 150 | 55,5 | 18 | 17,5 | 46 | 1/4 | 68 | 1/4 | 29,5 | 19 | - | 1,6 |
| 2 x 15 | 1/2 | 1790-500-101* | 1 1/4 NPT | RH | 76 | 208 | 63 | 28 | 27 | 55 | 1/2 | 85 | 1/2 | 42 | 18 | - | 3,1 |
| | 1/2 | 1790-500-112* | G 1 1/4 | RH | 76 | 208 | 63 | 28 | 27 | 55 | 1/2 | 85 | 1/2 | 42 | 18 | 129,4 | 3,1 |
| | 1/2 | 1790-500-113 | 1 1/4 NPT | RH | 76 | 208 | 63 | 28 | 16 | 55 | 1/2 | 85 | 1/2 | 42 | 18 | 129,4 | 3,1 |
| | 1/2 | 1790-500-114 | G 1 1/4 | RH | 76 | 208 | 63 | 28 | 16 | 55 | 1/2 | 85 | 1/2 | 42 | 18 | - | 3,1 |
| 2 x 20 | 3/4 | 1890-500 | 1 1/2 NPT | RH | 87,6 | 225,4 | 66,6 | 30 | 20,6 | 65 | 3/4 | 104 | 1/2 | 49 | 18 | 144,5 | 4,4 |
| | 3/4 | 1890-560 | G 1 1/2 | RH | 87,6 | 226 | 66 | 30 | 20,6 | 65 | 3/4 | 89 | 3/4 | 49 | 19,5 | - | 4,4 |
| | 3/4 | 1890-570* | G 1 1/2 | RH | 87,6 | 226 | 66 | 30 | 34,9 | 65 | 3/4 | 89 | 3/4 | 49 | 19,5 | 149,4 | 4,2 |
| | 3/4 | 1890-581 | G 1 1/2 | RH | 87,6 | 225,4 | 66,6 | 30 | 20,6 | 65 | 3/4 | 69,9 | 3/4 | 48,9 | 19,2 | 144,5 | 4,2 |

*Ces modèles sont livrés sans rotors intérieurs.

Joint tournant triple passage

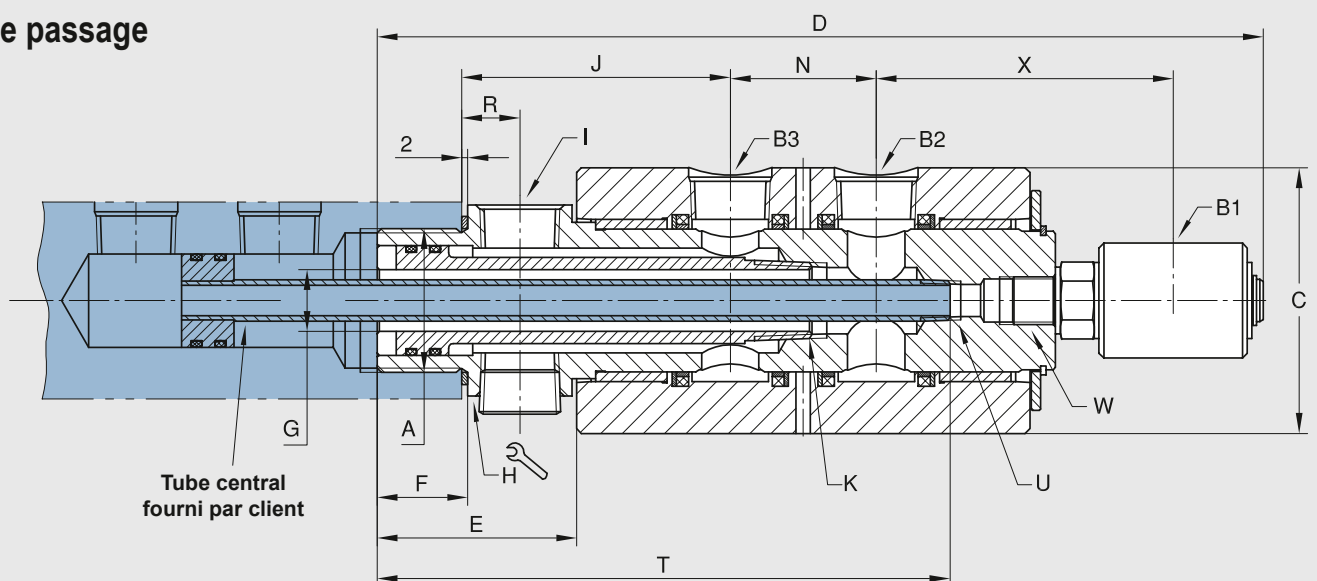

| DN | B1 x B2 x B3 NPT | Références | A Filetage Rotor | C Ø | D | E | F | G Ø | H Ø | I NPT | J | K NPT | N | R | T | U NPT | W | X | kg | | |
|---------|---------------------|------------|---------------------|--------|------|-----|----|--------|--------|----------|-----|----------|-----|------|------|----------|-----|------------|----|----|-----|
| 8/20/20 | 1/4 x 3/4 x 3/4 | 1890-580 | G 1 1/2 | RH | 88,5 | 293 | 67 | 30 | 20,6 | 65 | 3/4 | 89 | 3/4 | 48,5 | 19,5 | 190 | 1/4 | 5/8-18 UNF | RH | 98 | 4,7 |

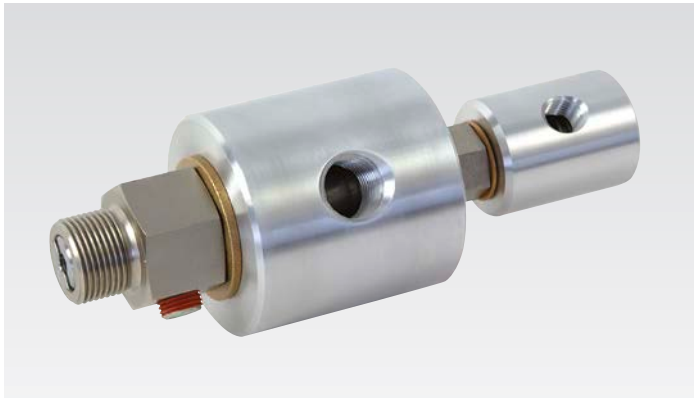

DEUBLIN

Joint Tournants air, huile hydraulique et vide, DN 8 et 15

- conception simple ou double passage (tandem)
- auto portant
- pas d'inter connexion possible en version double passage
- faces d'étanchéité traitées haute résistance
- palier auto lubrifiant
- corps en aluminium
- rotor en acier

Limites d'utilisation

| | | |
|-----------------------------|-----------|-----------------------|
| Pression maxi air | 150 PSI | 10 bar |
| Vide maxi | 28 "Hg | 6,75 kPa |
| Pression maxi hydraulique* | 3,000 PSI | 207 bar |
| Vitesse maxi (temps court)* | 250 rpm | 250 min ⁻¹ |
| Température maxi | 250 °F | 121 °C |

Pour une température plus élevée, veuillez consulter Deublin.

*L'emploi à la pression et vitesse maximum n'est pas autorisé

Pour plus d'informations contactez S.V.P. notre représentant local Deublin.

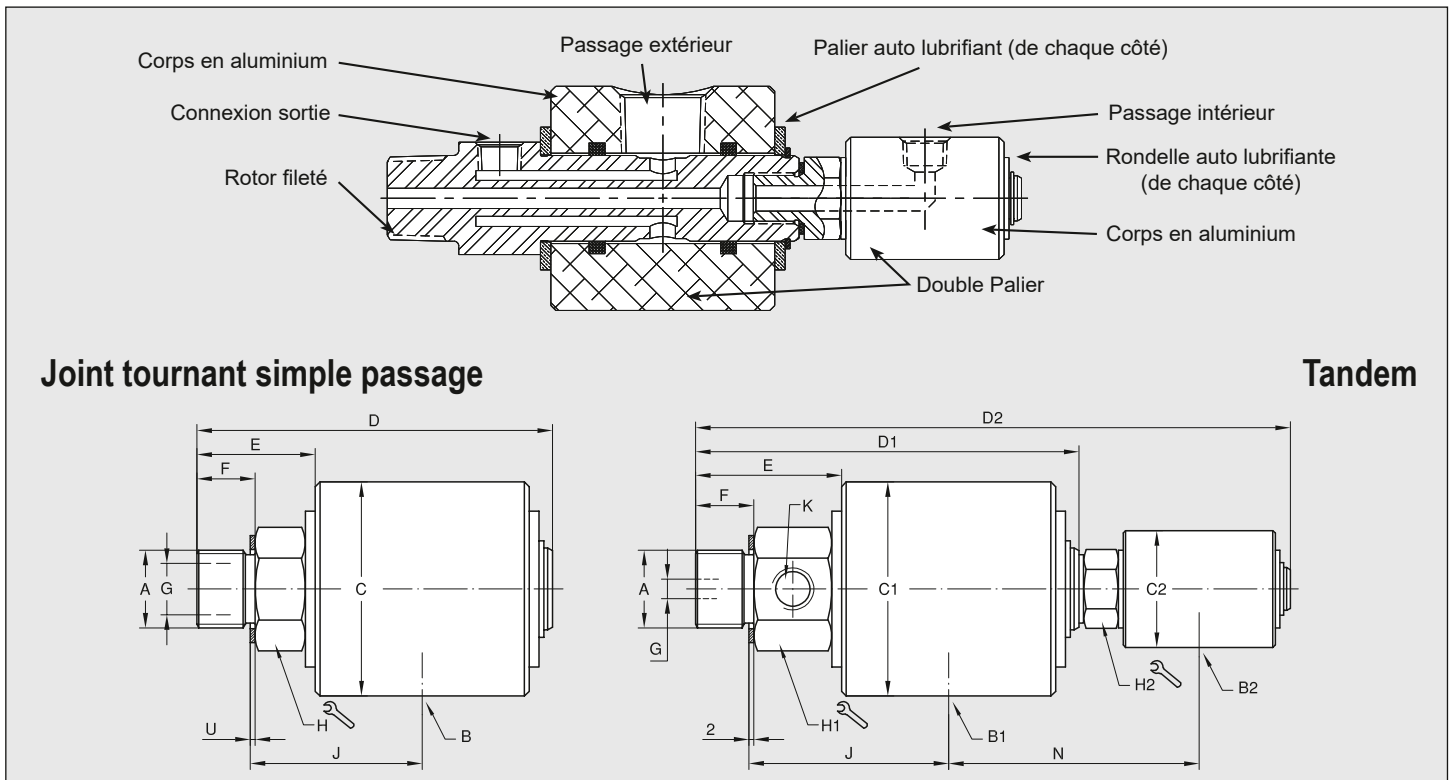

Joint tournant simple passage (MONO)

| DN | B NPT | Références | A Filetage Rotor | C Ø | D | E | F | G Ø | H ⌀ | J | U | kg |
|----|----------|------------|---------------------|--------|------|------|----|--------|--------|------|-----|-----|
| 8 | 1/4 | 17-025-012 | 5/8-18 UNF RH | 38 | 83,3 | 29 | 16 | 8 | 22 | 39 | 1,5 | 0,3 |
| | 1/4 | 17-025-039 | G 3/8 RH | 38 | 83,3 | 29 | 16 | 8 | 22 | 39 | 1,5 | 0,3 |
| | 1/4 | 17-025-041 | 3/8 NPT RH | 38 | 83,3 | 29 | 16 | 8 | 22 | 46 | - | 0,3 |
| | 1/4 | 17-025-045 | 3/8 NPT Femelle RH | 38 | 75,4 | 21 | - | 8 | 22 | 38 | - | 0,3 |
| | 1/4 | 17-025-046 | M16 x 2 RH | 38 | 83,3 | 29 | 16 | 8 | 22 | 39 | 1,5 | 0,3 |
| 15 | 1/2 | 21-001-101 | 3/4 NPT RH | 70 | 119 | 41,7 | 22 | 16 | 36 | 66,4 | - | 1,2 |
| | 1/2 | 21-001-122 | G 3/4 RH | 70 | 116 | 38,7 | 19 | 16 | 36 | 56,2 | 1,6 | 1,2 |

Joint tournant double passage (Tandem)

| DN | B1 x B2 NPT | Références | A Filetage Rotor | C1 Ø | C2 Ø | D1 | D2 | E | F | G Ø | H1 ⌀ | H2 ⌀ | J | K NPT | N | kg |
|--------|----------------|--------------|---------------------|---------|---------|-----|-----|----|----|--------|---------|---------|----|----------|----|-----|
| 15 x 8 | 1/2 x 1/4 | 2117-001-103 | 1-14 UNS RH | 70 | 38 | 125 | 194 | 48 | 19 | 6,4 | 36 | 22 | 65 | 1/4 | 82 | 1,5 |
| | 1/2 x 1/4 | 2117-001-105 | G 3/4 RH | 70 | 38 | 125 | 194 | 48 | 19 | 6,4 | 36 | 22 | 66 | 1/4 | 81 | 1,5 |
| | 1/2 x 1/4 | 2117-001-109 | 3/4 NPT | 70 | 38 | 128 | 194 | 51 | 22 | 6,4 | 36 | 22 | 71 | 1/4 | 82 | 1,5 |

DEUBLIN

Joint Tournants 4 Passages Série 1379 et 1479 pour fluides divers

- quatre passages séparés pour applications telles que bridage et débridage, détection de pièce ou d'outil et refroidissement de broche
- le drain entre les passages 2 et 3 permet l'utilisation de deux fluides différents sans risque de contamination par inter-communication. Par exemple air dans les passages 1 et 2 et huile hydraulique dans les passages 3 et 4.
- composants en acier inoxydable et laiton résistants à la corrosion.
- surfaces de frottement chromées dur et étanchéités élastomère.
- double roulements à billes, largement espacés pour absorber les efforts.

Pour plus d'informations contactez S.V.P. notre représentant local Deublin.

* Les conditions de fonctionnement varient en fonction de l'application et doivent être ajustés afin de ne pas dépasser la température maximale du boîtier de 90 °C.



Limites d'utilisation

| | | | |
|--|-------------|-----------|-----------------------|
| Pression maxi air | | 150 PSI | 10 bar |
| Pression maxi hydraulique (en rotation)* | | 850 PSI | 60 bar |
| Pression maxi hydraulique (à très faible rot.) | | 3,600 PSI | 250 bar |
| Vide maxi | | 28 "Hg | 6,75 kPa |
| Vitesse maxi | | 250 rpm | 250 min ⁻¹ |
| Débit maxi. par passages | 1379 series | 14 gpm | 53 l/min |
| | 1479 series | 28.5 gpm | 108 l/min |
| Température maxi | | 175 °F | 80 °C |

Pour une température plus élevée, veuillez consulter Deublin.

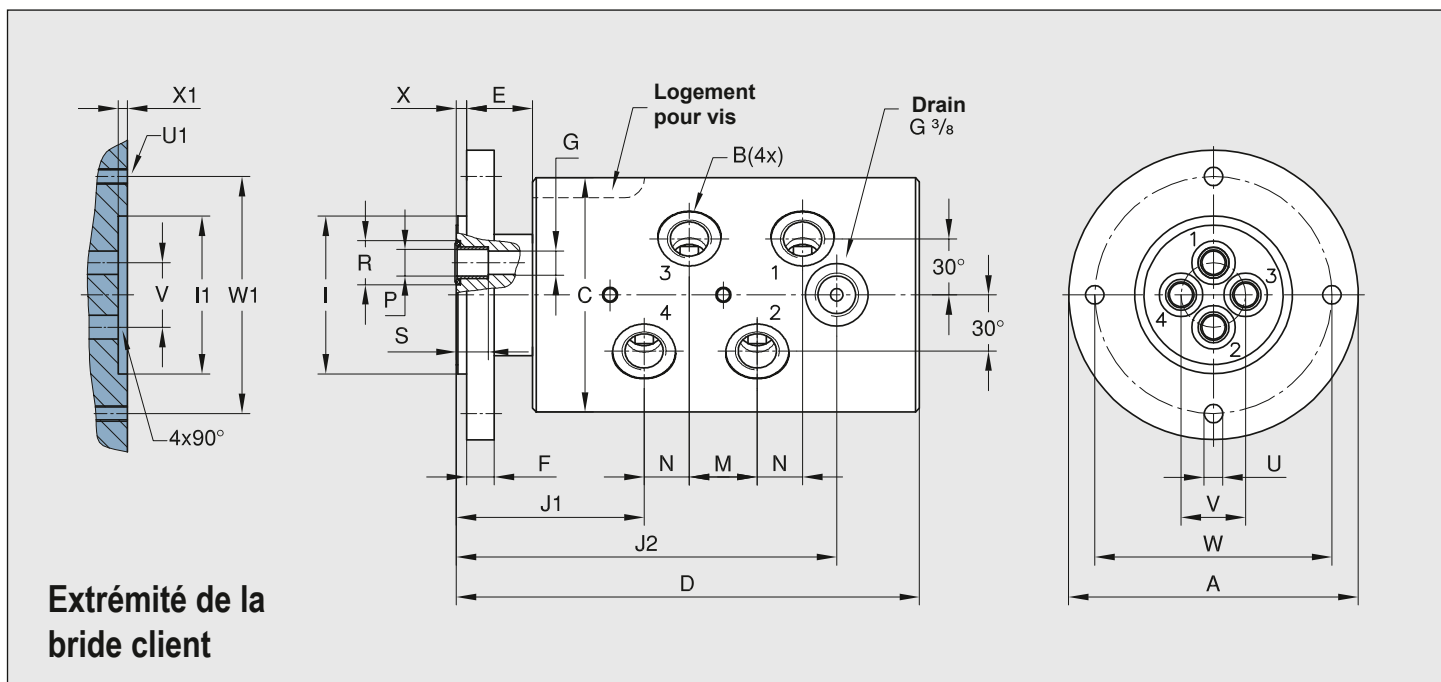

Joint tournant 4 passages

| DN | B | Références | A Ø | C Ø | D | E | F | G Ø | I ØPT | I1 ØPT | J1 | J2 | M | N | P Ø | R Ø | S | U Ø | U1 | V Ø | W Ø | X | X1 | W1 Ø | kg |
|--------------------------|---------|------------|-----|-----|-----|----|------|-----|------------------|------------------|------|-----|----|----|-----|------|----|-----|----------|------|-----|---|-----|------|------|
| 4 x 10 | G 3/8 | 1379-160 | 110 | 88 | 176 | 25 | 11 | 9 | 60,000 59,981 | 60,060 60,030 | 71 | 145 | 26 | 17 | 12 | 16,7 | 12 | 7,2 | M6 4x90° | 24,5 | 90 | 4 | 3,5 | 90 | 7,6 |
| 4 x 10 | 3/8 NPT | 1379-460 | 110 | 88 | 176 | 25 | 11 | 9 | 60,000 59,981 | 60,060 60,030 | 71 | 145 | 26 | 17 | 12 | 16,7 | 12 | 7,2 | M6 4x90° | 24,5 | 90 | 4 | 3,5 | 90 | 7,6 |
| 4 x 10 + centr. pass | G 3/8 | 1379-860 | 110 | 88 | 176 | 25 | 11 | 9 | 60,000 59,981 | 60,060 60,030 | 71 | 145 | 26 | 17 | 12 | 16,7 | 12 | 7,2 | M6 4x90° | 24,5 | 90 | 4 | 3,5 | 90 | 7,6 |
| 4 x 15 | G 1/2 | 1479-100 | 130 | 108 | 202 | 25 | 13,5 | 13 | 75,000 74,981 | 75,060 75,030 | 79,5 | 172 | 31 | 23 | 13 | 19,7 | 15 | 9 | M8 4x90° | 29 | 110 | 4 | 3,5 | 110 | 12,7 |
| 4 x 15 | 1/2 NPT | 1479-400 | 130 | 108 | 202 | 25 | 13,5 | 13 | 75,000 74,981 | 75,060 75,030 | 79,5 | 172 | 31 | 23 | 13 | 19,7 | 15 | 9 | M8 4x90° | 29 | 110 | 4 | 3,5 | 110 | 12,7 |
| 4 x 15 + centr. pass. | G 1/2 | 1479-800 | 130 | 108 | 202 | 25 | 13,5 | 13 | 75,000 74,981 | 75,060 75,030 | 79,5 | 172 | 31 | 23 | 13 | 19,7 | 15 | 9 | M8 4x90° | 29 | 110 | 4 | 3,5 | 110 | 12,7 |



DEUBLIN

Jointes Tournants DEU-PLEX air, DN 10

- conception double passage
- auto portant
- rotor à bride
- raccords radiaux
- faible couple
- double étanchéité mécanique équilibrée
- écoulement maxi sans restriction
- re-lubrifier avec 3 à 5 gouttes par mois
- corps en aluminium
- rotor en fonte
- Instruction de graissage page 45

Limites d'utilisation

| | | |
|-------------------|-----------|-------------------------|
| Pression maxi air | 150 PSI | 10 bar |
| Vide maxi | 28 "Hg | 6,75 kPa |
| Vitesse maxi | 1,500 rpm | 1.500 min ⁻¹ |
| Température maxi | 250 °F | 121 °C |

Pour une température plus élevée, veuillez consulter Deublin.

Pour plus d'informations contactez S.V.P. notre représentant local Deublin.

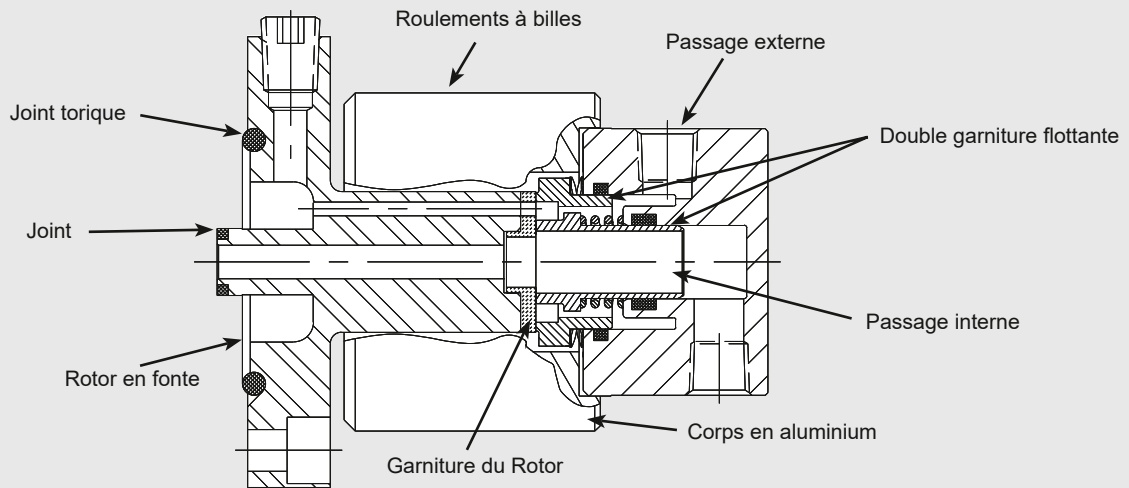

Extrémité de la bride client

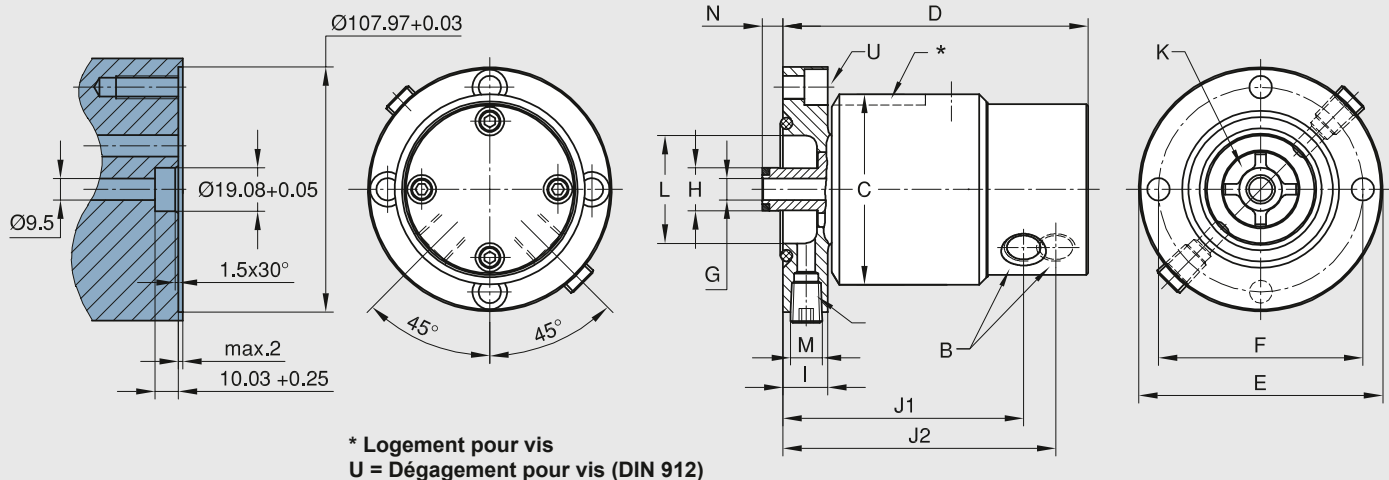

| DN | B NPT | Références | C Ø | D | E ØPT | F Ø | G mm ² | H Ø | I | J1 | J2 | K mm ² | L Ø | M NPT | N | U Vis DN 912 | kg |
|--------|----------|------------|--------|-----|------------------|--------|----------------------|----------------|----|-----|-----|----------------------|--------|----------|------|--------------------|--------|
| 2 x 10 | 3/8 | 1500-000 | 84 | 135 | 108,0 107,9 | 90,5 | 71 | 19,05 19,00 | 20 | 106 | 121 | 150 | 48 | 2 x 1/4 | 11,1 | 3/8-16 | 3 |
| | 3/8 | 1500-250 | 84 | 135 | 107,95 107,92 | 90,5 | 71 | 19,05 19,00 | 20 | 106 | 121 | 150 | 48 | 2 x 1/4 | 11,2 | M10 | 3 |

DEUBLIN

Joint Tournants

DEU-PLEX air et huile hydraulique, DN 15

- conception double passage
- montage externe supporté
- raccords radiaux et axiaux
- écoulement maxi sans restriction
- re-lubrifier avec 3 à 5 gouttes par mois
- corps en aluminium
- rotor à bride en fonte
- double étanchéité mécanique équilibrée – standard : Graphite de carbone/Céramique
- Instruction de graissage page 45

Pour plus d'informations contactez S.V.P. notre représentant local Deublin.

¹ Seulement un passage doit être utilisé à la fois.

² L'emploi à la pression et vitesse maximum n'est pas autorisé. Utiliser seulement le passage interne pour la haute pression

Limites d'utilisation

| | | | |
|--|--------|-----------|-------------------------|
| Pression maxi air ¹ | (1590) | 150 PSI | 10 bar |
| Pression maxi hydraulique ² | (1579) | | |
| Externe | | 500 PSI | 34 bar |
| Interne | | 1,020 PSI | 70 bar |
| Vitesse maxi | | 1,500 rpm | 1.500 min ⁻¹ |
| Température maxi | | 250 °F | 121 °C |

Pour une température plus élevée, veuillez consulter Deublin.

Exemple de montage avec bride d'adaptation

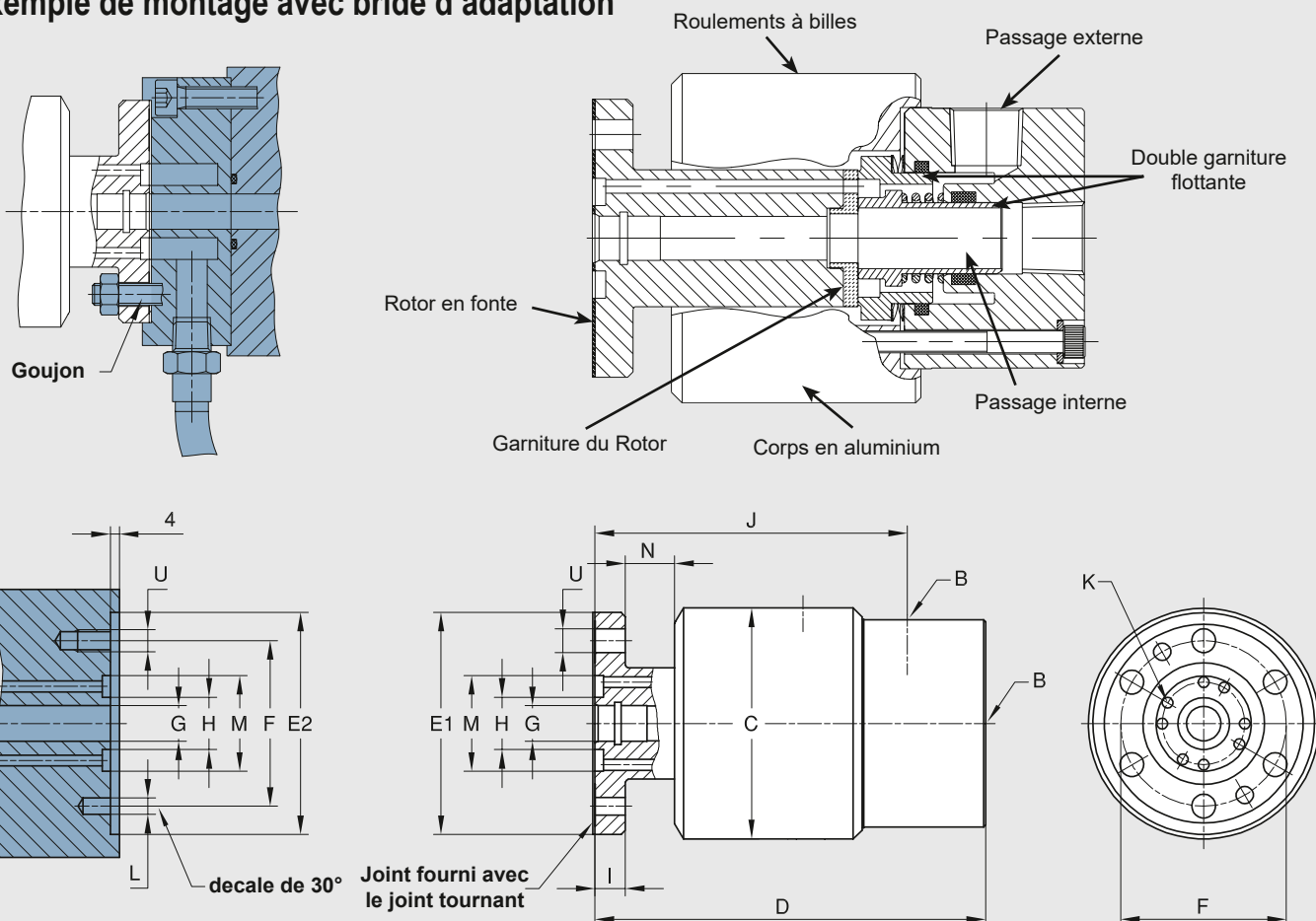

| DN | B NPT | Références | Fluide | C Ø | D | E1 ØPT | E2 Ø | F Ø | G mm ² | H Ø | I | J | K mm ² | L Ø Goupille | M Ø | N | U Ø | kg |
|--------|----------|------------|-------------------|--------|-----|------------------|------------------|--------|----------------------|--------|----|-----|----------------------|-----------------|--------|----|--------|-----|
| 2 x 15 | 1/2 | 1579-000 | Huile hydraulique | 84 | 143 | 81,000 80,988 | 81,050 81,020 | 60,3 | 126 | 19 | 11 | 114 | 100 | 6 | 35 | 18 | 8,7 M8 | 2,5 |
| | 1/2 | 1579-041 | Huile hydraulique | 84 | 143 | 81,000 80,988 | 81,050 81,020 | 60,3 | 126 | 19 | 11 | 114 | 100 | 6 | 35 | 18 | 8,7 M8 | 2,5 |
| | 1/2 | 1579-074 | Huile hydraulique | 96 | 143 | 81,000 80,988 | 81,050 81,020 | 60,3 | 126 | 19 | 11 | 113 | 100 | 6 | 35 | 12 | 8,7 M8 | 3,1 |
| | 1/2 | 1590-000 | Air | 84 | 143 | 81,000 80,988 | 81,050 81,020 | 60,3 | 126 | 19 | 11 | 114 | 100 | 6 | 35 | 18 | 8,7 M8 | 2,5 |



DEUBLIN

Joint Tournant

Série BC-54000

Eau, Vapeur & Huile Chaude, Siphon Fixe

- double passage, pour siphon fixe
- deux paliers en carbone largement espacés pour un meilleur support du siphon des flexibles
- la bague carbone comprimée ajoute de la solidité et de la résistance aux chocs
- l'indicateur d'usure du palier externe permet une maintenance planifiée réduisant les temps d'arrêt coûteux
- boîtier en fonte
- rotor et couvercle en acier

Pour plus d'informations, veuillez contacter Deublin ou votre représentant local.

Limites d'utilisation

| | | | |
|-------------------------------|-------------|---------|-----------------------|
| Pression Maxi – Eau et Vapeur | 1/2 à 1 1/2 | 250 PSI | 17.2 bar |
| | 2 à 3 | 225 PSI | 15.5 bar |
| Pression Maxi – Huile Chaude | 1/2 à 3 | 100 PSI | 6.9 bar |
| | 1/2 à 1 1/2 | 400 rpm | 400 min ⁻¹ |
| Vitesse Maxi | 2 à 3 | 350 rpm | 350 min ⁻¹ |
| | | 406 °F | 208 °C |
| Température maxi Eau | | 446 °F | 232 °C |

Pour une température plus élevée, veuillez consulter Deublin.

Joint tournant double passage avec siphon fixe

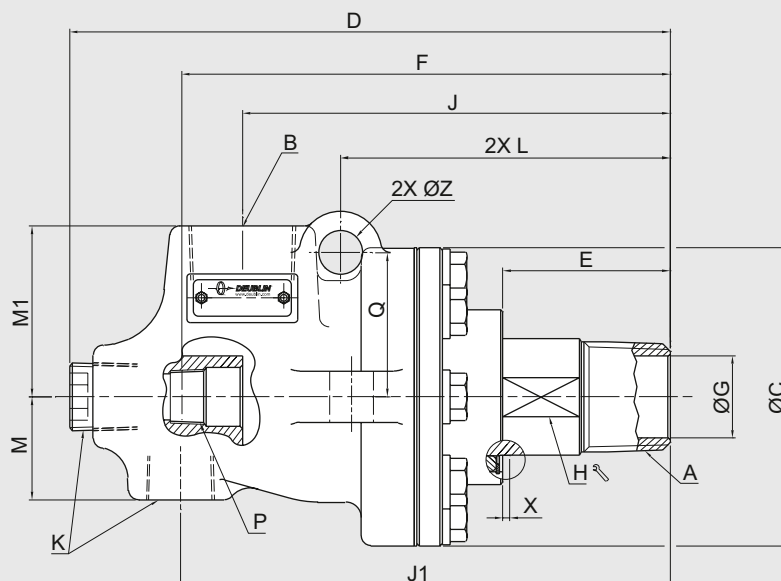

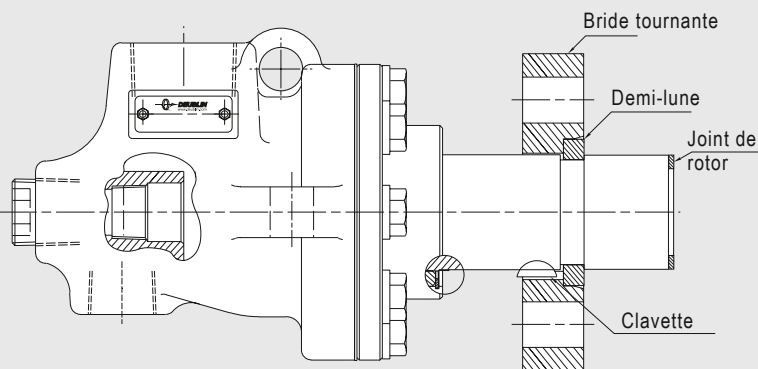

Montage CF (Conflat Flange)
BC-54XXX-XX-30

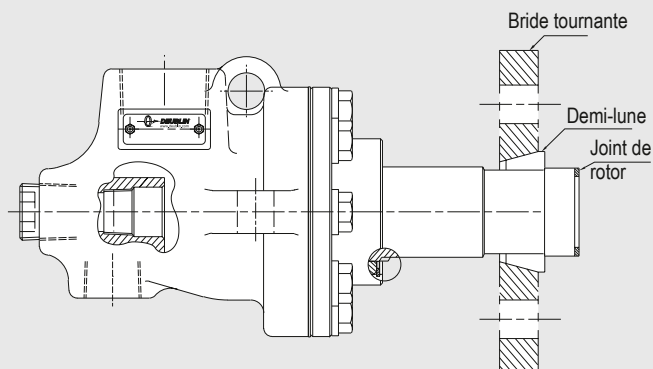

Montage QR (Quick Release)
BC-54XXX-XX-32

Dimensions du tourillon

| Modèle | Montage CF (Conflat Flange) | | Montage QR (Quick Release) | |
|--------|-----------------------------|------|----------------------------|------|
| | ØA | B | ØA | B |
| 1 ½ | 53,31 - 53,24 | 26,7 | 47,60 - 47,70 | 9,5 |
| 2 | 69,19 - 69,11 | 26,7 | 58,98 - 59,08 | 12,7 |
| 2 ½ | 78,71 - 78,63 | 26,7 | 72,19 - 72,29 | 15,9 |
| 3 | 94,59 - 94,51 | 26,7 | 87,18 - 87,28 | 22,2 |

Les brides QR (quick release et demi-coquilles peuvent être commandées.
Contactez Deublin pour plus d'informations.

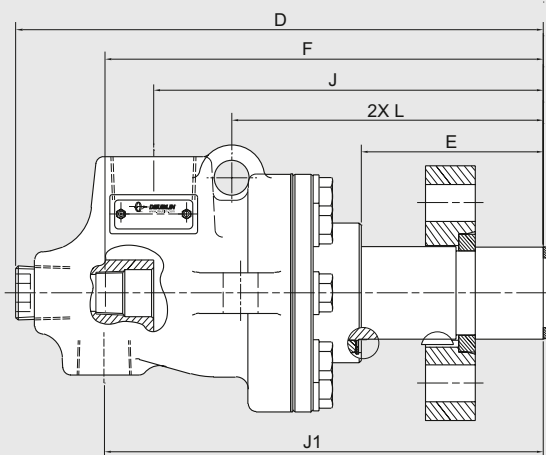
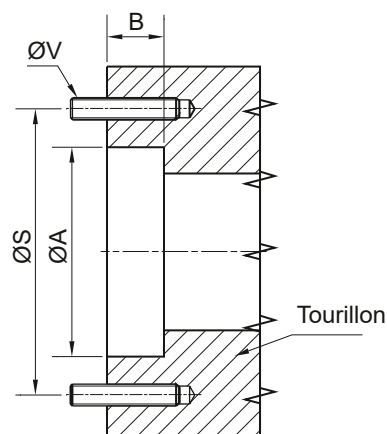

Montage CF (Conflat Flange)
BC-54XXX-XX-30

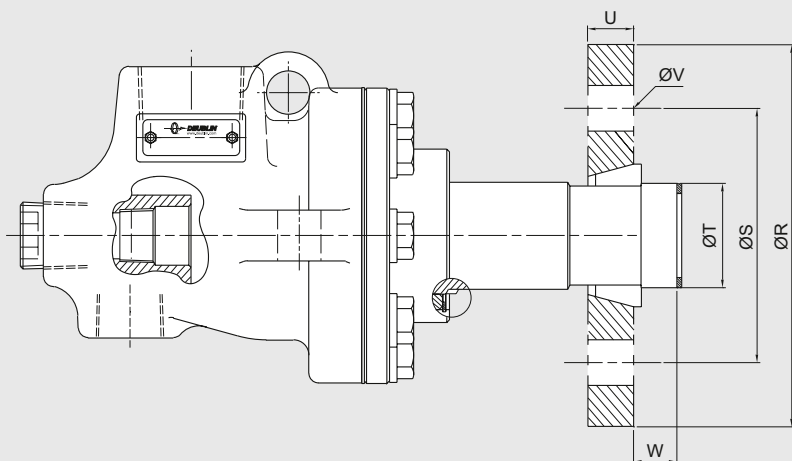

Montage QR (Quick Release)
BC-54XXX-XX-32

Joint Tournant Série BC-54000, Siphon Fixe

| DN | Huile Chaude Références | Eau ou Vapeur Références | A | | B | ØC | D | E | F | ØG | H | J | J1 | K |
|----|-------------------------|--------------------------|------------|----|------------|-----|-----|----|-----|------|-------|-----|-----|-----------|
| 15 | BC-54000-08-20 | BC-54000-08-50 | 1/2 NPT | RH | 1/2 NPT | 76 | 154 | 43 | 124 | 12,7 | 22,1 | 115 | 136 | 1/4 NPT |
| | BC-54000-08-21 | BC-54000-08-51 | 1/2 NPT | LH | 1/2 NPT | 76 | 154 | 43 | 124 | 12,7 | 22,1 | 115 | 136 | 1/4 NPT |
| 20 | BC-54000-12-20 | BC-54000-12-50 | 3/4 NPT | RH | 3/4 NPT | 86 | 160 | 43 | 132 | 19 | 27,6 | 115 | 131 | 1/2 NPT |
| | BC-54000-12-21 | BC-54000-12-51 | 3/4 NPT | LH | 3/4 NPT | 86 | 160 | 43 | 132 | 19 | 27,6 | 115 | 131 | 1/2 NPT |
| 25 | BC-54000-16-20 | BC-54000-16-50 | 1 NPT | RH | 1 NPT | 92 | 184 | 52 | 151 | 25 | 33,7 | 132 | 151 | 1/2 NPT |
| | BC-54000-16-21 | BC-54000-16-51 | 1 NPT | LH | 1 NPT | 92 | 184 | 52 | 151 | 25 | 33,7 | 132 | 151 | 1/2 NPT |
| | BC-54000-16-20B | BC-54000-16-50B | 1 BSPT | RH | 1 BSPT | 92 | 184 | 52 | 151 | 25 | 33,7 | 132 | 151 | 1/2 BSPT |
| | BC-54000-16-21B | BC-54000-16-51B | 1 BSPT | LH | 1 BSPT | 92 | 184 | 52 | 151 | 25 | 33,7 | 132 | 151 | 1/2 BSPT |
| 32 | BC-54000-20-20 | BC-54000-20-50 | 1 1/4 NPT | RH | 1 1/4 NPT | 111 | 226 | 48 | 179 | 32 | 42,9 | 170 | 178 | 3/4 NPT |
| | BC-54000-20-21 | BC-54000-20-51 | 1 1/4 NPT | LH | 1 1/4 NPT | 111 | 226 | 48 | 179 | 32 | 42,9 | 170 | 178 | 3/4 NPT |
| | - | BC-54000-20-50B | 1 1/4 BSPT | RH | 1 1/4 BSPT | 111 | 226 | 48 | 179 | 32 | 42,9 | 170 | 178 | 3/4 BSPT |
| 40 | BC-54000-24-20 | BC-54000-24-50 | 1 1/2 NPT | RH | 1 1/2 NPT | 121 | 237 | 54 | 186 | 38,1 | 49,28 | 179 | 190 | 3/4 NPT |
| | BC-54000-24-21 | BC-54000-24-51 | 1 1/2 NPT | LH | 1 1/2 NPT | 121 | 237 | 54 | 186 | 38,1 | 49,28 | 179 | 190 | 3/4 NPT |
| | BC-54000-24-20B | BC-54000-24-50B | 1 1/2 BSPT | RH | 1 1/2 BSPT | 121 | 237 | 54 | 186 | 38,1 | 49,28 | 179 | 190 | 3/4 BSPT |
| | - | BC-54000-24-60 | CF | | 1 1/2 NPT | 121 | 273 | 90 | 222 | 38,1 | - | 215 | 226 | 3/4 NPT |
| | - | BC-54000-24-62 | QR | | 1 1/2 NPT | 121 | 273 | 90 | 222 | 38,1 | - | 215 | 226 | 3/4 NPT |
| | - | BC-54000-24-62B | QR | | 1 1/2 BSPT | 121 | 273 | 90 | 222 | 38,1 | - | 215 | 226 | 3/4 BSPT |
| 50 | BC-54000-32-20 | BC-54000-32-50 | 2 NPT | RH | 2 NPT | 152 | 294 | 56 | 215 | 48 | 60,45 | 205 | 219 | 1 1/4 NPT |
| | - | BC-54000-32-51 | 2 NPT | LH | 2 NPT | 152 | 294 | 56 | 215 | 48 | 60,45 | 205 | 219 | 1 1/4 NPT |
| | - | BC-54000-32-60 | CF | | 2 NPT | 152 | 331 | 93 | 251 | 48 | - | 242 | 256 | 1 1/4 NPT |
| 65 | BC-54000-40-20 | BC-54000-40-50 | 2 1/2 NPT | RH | 2 1/2 NPT | 172 | 340 | 74 | 253 | 57,2 | 74,5 | 248 | 257 | 1 1/4 NPT |
| | - | BC-54000-40-51 | 2 1/2 NPT | LH | 2 1/2 NPT | 172 | 340 | 74 | 253 | 57,2 | 74,5 | 248 | 257 | 1 1/4 NPT |
| | - | BC-54000-40-60 | CF | | 2 1/2 NPT | 172 | 356 | 90 | 270 | 57,2 | - | 263 | 272 | 1 1/4 NPT |
| 80 | - | BC-54000-48-50 | 3 NPT | RH | 3 NPT | 200 | 358 | 78 | 274 | 73 | 89,5 | 271 | 276 | 1 1/2 NPT |
| | - | BC-54000-48-51 | 3 NPT | LH | 3 NPT | 200 | 358 | 78 | 274 | 73 | 89,5 | 271 | 276 | 1 1/2 NPT |
| | - | BC-54000-48-62 | QR | | 3 NPT | 200 | 369 | 91 | 285 | 73 | 89,5 | 284 | 287 | 1 1/2 NPT |

* Les modèles BSPT ne sont pas fournis avec un palier de siphon.

| L | M | M1 | P | P avec palier | Q | ØR | ØS | ØT | U | 4 X ØV | W | X | ØZ |  | DN |
|-----|----|----|-----------|---------------|----|-----|-------|--------------|----|--------|------|------|------|---|----|
| - | 30 | 42 | 1/8 NPT | - | - | - | - | - | - | - | - | 4,8 | - | 1,59 | 15 |
| - | 30 | 42 | 1/8 NPT | - | - | - | - | - | - | - | - | 4,8 | - | 1,59 | |
| - | 32 | 44 | 1/4 NPT | 1/8 NPT | - | - | - | - | - | - | - | 4,8 | - | 2,27 | 20 |
| - | 32 | 44 | 1/4 NPT | 1/8 NPT | - | - | - | - | - | - | - | 4,8 | - | 2,27 | |
| 102 | 32 | 53 | 3/8 NPT | 1/4 NPT | 44 | - | - | - | - | - | - | 6,3 | 13,5 | 2,72 | 25 |
| 102 | 32 | 53 | 3/8 NPT | 1/4 NPT | 44 | - | - | - | - | - | - | 6,3 | 13,5 | 2,72 | |
| 102 | 32 | 53 | 3/8 BSPT | - | 44 | - | - | - | - | - | - | 6,3 | 13,5 | 2,72 | |
| 102 | 32 | 53 | 3/8 BSPT | - | 44 | - | - | - | - | - | - | 6,3 | 13,5 | 2,72 | |
| 111 | 45 | 56 | 1/2 NPT | 3/8 NPT | 53 | - | - | - | - | - | - | 6,3 | 16 | 5,9 | 32 |
| 111 | 45 | 56 | 1/2 NPT | 3/8 NPT | 53 | - | - | - | - | - | - | 6,3 | 16 | 5,9 | |
| 111 | 45 | 56 | 1/2 BSPT | - | 53 | - | - | - | - | - | - | 6,3 | 16 | 5,9 | |
| 120 | 52 | 62 | 3/4 NPT | 1/2 NPT | 57 | - | - | - | - | - | - | 6,3 | 16 | 6,8 | 40 |
| 120 | 52 | 62 | 3/4 NPT | 1/2 NPT | 57 | - | - | - | - | - | - | 6,3 | 16 | 6,8 | |
| 120 | 52 | 62 | 3/4 BSPT | - | 57 | - | - | - | - | - | - | 6,3 | 16 | 6,8 | |
| 156 | 52 | 62 | 3/4 NPT | 1/2 NPT | 57 | 124 | 92 | 53,14 ± 0,02 | 19 | 17 | 26,2 | 6,3 | 16 | 8,62 | |
| 156 | 52 | 62 | 3/4 NPT | 1/2 NPT | 57 | - | - | - | - | - | - | 6,3 | 16 | 6,8 | |
| 156 | 52 | 62 | 3/4 BSPT | - | 57 | - | - | - | - | - | - | 6,3 | 16 | 6,8 | |
| 127 | 65 | 70 | 3/4 NPT | 1/2 NPT | 70 | - | - | - | - | - | - | 7,9 | 16 | 11,79 | |
| 127 | 65 | 70 | 3/4 NPT | 1/2 NPT | 70 | - | - | - | - | - | - | 7,9 | 16 | 11,79 | 50 |
| 164 | 65 | 70 | 3/4 NPT | 1/2 NPT | 70 | 140 | 108 | 68,96 ± 0,02 | 19 | 17,35 | 26 | 7,9 | 16 | 14,06 | |
| 161 | 64 | 76 | 1 NPT | 3/4 NPT | 78 | - | - | - | - | - | - | 6,3 | 19 | 14,97 | 65 |
| 161 | 64 | 76 | 1 NPT | 3/4 NPT | 78 | - | - | - | - | - | - | 6,3 | 19 | 14,97 | |
| 176 | 64 | 76 | 1 NPT | 3/4 NPT | 78 | 149 | 117,4 | 78,49 ± 0,02 | 19 | 17,35 | 26 | 6,3 | 19 | 18,14 | |
| 168 | 73 | 92 | 1 1/2 NPT | 1 NPT | 92 | - | - | - | - | - | - | 6,35 | 24 | 20,41 | 80 |
| 168 | 73 | 92 | 1 1/2 NPT | 1 NPT | 92 | - | - | - | - | - | - | 6,35 | 24 | 20,41 | |
| 181 | 73 | 92 | 1 1/2 NPT | 1 NPT | 92 | - | - | 87,15 ± 0,02 | - | - | - | 6,35 | 24 | 20,41 | |



DEUBLIN

Joint tournant

Série BC-54100

Eau, Vapeur & Huile Chaude, Simple passage

- simple passage
- la bague carbone placée sous compression ajoute de la solidité et de la résistance aux chocs
- l'indicateur d'usure du joint externe permet une maintenance planifiée réduisant les temps d'arrêt coûteux
- boîtier en fonte
- rotor et couvercle en acier

Pour plus d'informations, veuillez contacter Deublin ou votre représentant local.

Limites d'utilisation

| | | | |
|-------------------------------|-------------|---------|-----------------------|
| Pression Maxi – Eau et Vapeur | 1/2 à 1 1/2 | 250 PSI | 17.2 bar |
| Pression Maxi – Huile Chaude | 1/2 à 1 1/2 | 100 PSI | 6.9 bar |
| Vitesse Maxi | 1/2 à 1 1/2 | 400 rpm | 400 min ⁻¹ |
| Température maxi Eau | | 406 °F | 208 °C |
| Température maxi Huile Chaude | | 446 °F | 232 °C |

Pour une température plus élevée, veuillez consulter Deublin.

Série BC-54100, Simple Passage

| DN | Huile Chaude Références | Eau ou Vapeur Références | A | | B | ØC | D | E | ØG | H |
|----|----------------------------|-----------------------------|-----------|----|-----------|-----|-----|----|------|-------|
| 15 | BC-54100-08-20 | BC-54100-08-50 | 1/2 NPT | RH | 1/2 NPT | 76 | 154 | 43 | 12,7 | 22,1 |
| | BC-54100-08-21 | BC-54100-08-51 | 1/2 NPT | LH | 1/2 NPT | 76 | 154 | 43 | 12,7 | 22,1 |
| 20 | BC-54100-12-20 | BC-54100-12-50 | 3/4 NPT | RH | 3/4 NPT | 86 | 163 | 43 | 19 | 27,6 |
| | BC-54100-12-21 | BC-54100-12-51 | 3/4 NPT | LH | 3/4 NPT | 86 | 163 | 43 | 19 | 27,6 |
| 25 | BC-54100-16-20 | BC-54100-16-50 | 1 NPT | RH | 1 NPT | 92 | 184 | 52 | 25 | 33,7 |
| | BC-54100-16-21 | BC-54100-16-51 | 1 NPT | LH | 1 NPT | 92 | 184 | 52 | 25 | 33,7 |
| 40 | BC-54100-24-20 | BC-54100-24-50 | 1 1/2 NPT | RH | 1 1/4 NPT | 121 | 237 | 54 | 38,1 | 49,28 |
| | BC-54100-24-21 | BC-54100-24-51 | 1 1/2 NPT | LH | 1 1/4 NPT | 121 | 237 | 54 | 38,1 | 49,28 |
| 50 | BC-54100-32-20 | BC-54100-32-50 | 2 NPT | RH | 2 NPT | 152 | 270 | 56 | 47,8 | 60,5 |
| | BC-54100-32-21 | BC-54100-32-51 | 2 NPT | LH | 2 NPT | 152 | 270 | 56 | 47,8 | 60,4 |

Connexion filetée

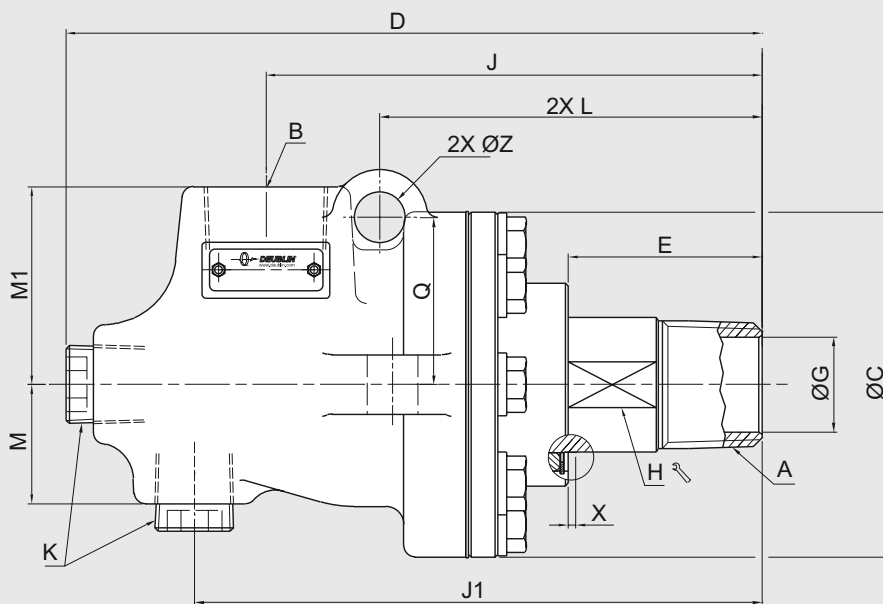

| J | J1 | K | L | M | M1 | Q | X | ØZ |  kg | DN |
|-----|-----|-----------|-----|----|----|----|-----|------|--|----|
| 115 | 136 | 1/4 NPT | - | 30 | 42 | - | 4,8 | - | 1,59 | 15 |
| 115 | 136 | 1/4 NPT | - | 30 | 42 | - | 4,8 | - | 1,59 | |
| 115 | 131 | 1/2 NPT | - | 32 | 45 | - | 4,8 | - | 2,27 | 20 |
| 115 | 131 | 1/2 NPT | - | 32 | 45 | - | 4,8 | - | 2,27 | |
| 132 | 151 | 1/2 NPT | 102 | 32 | 53 | 44 | 6,3 | 13,5 | 2,72 | 25 |
| 132 | 151 | 1/2 NPT | 102 | 32 | 53 | 44 | 6,3 | 13,5 | 2,72 | |
| 179 | 190 | 3/4 NPT | 120 | 52 | 62 | 57 | 6,3 | 16 | 6,8 | 40 |
| 179 | 190 | 3/4 NPT | 120 | 52 | 62 | 57 | 6,3 | 16 | 6,8 | |
| 205 | 219 | 1 1/4 NPT | 127 | 65 | 70 | 70 | 7,9 | 16 | 11,8 | 50 |
| 205 | 219 | 1 1/4 NPT | 127 | 65 | 70 | 70 | 7,9 | 16 | 11,8 | |



DEUBLIN

Joint tournant

Série BC-54200

Eau, Vapeur et d'huile chaude, siphon rotatif

- double passage, Siphon rotatif
- deux paliers en carbone largement espacés offrent un meilleur support pour le siphon et les tuyaux
- la bague carbone placée sous compression ajoute de la solidité et de la résistance aux chocs L'indicateur d'usure du joint externe permet une maintenance planifiée réduisant les temps d'arrêt coûteux
- boîtier en fonte
- rotor et couvercle en acier

Limites d'utilisation

| | | | |
|-------------------------------|--------|---------|-----------------------|
| Pression Maxi – Eau et Vapeur | 2 à 3 | 225 PSI | 15.5 bar |
| Pression Maxi – Huile Chaude | ¾ à 1½ | 100 PSI | 6.9 bar |
| Vitesse Maxi | ¾ à 1½ | 400 rpm | 400 min ⁻¹ |
| | 2 à 3 | 350 rpm | 350 min ⁻¹ |
| Température maxi Eau | | 406 °F | 208 °C |
| Température maxi Huile Chaude | | 446 °F | 232 °C |

Pour une température plus élevée, veuillez consulter Deublin.

Pour plus d'informations, veuillez contacter Deublin ou votre représentant local.

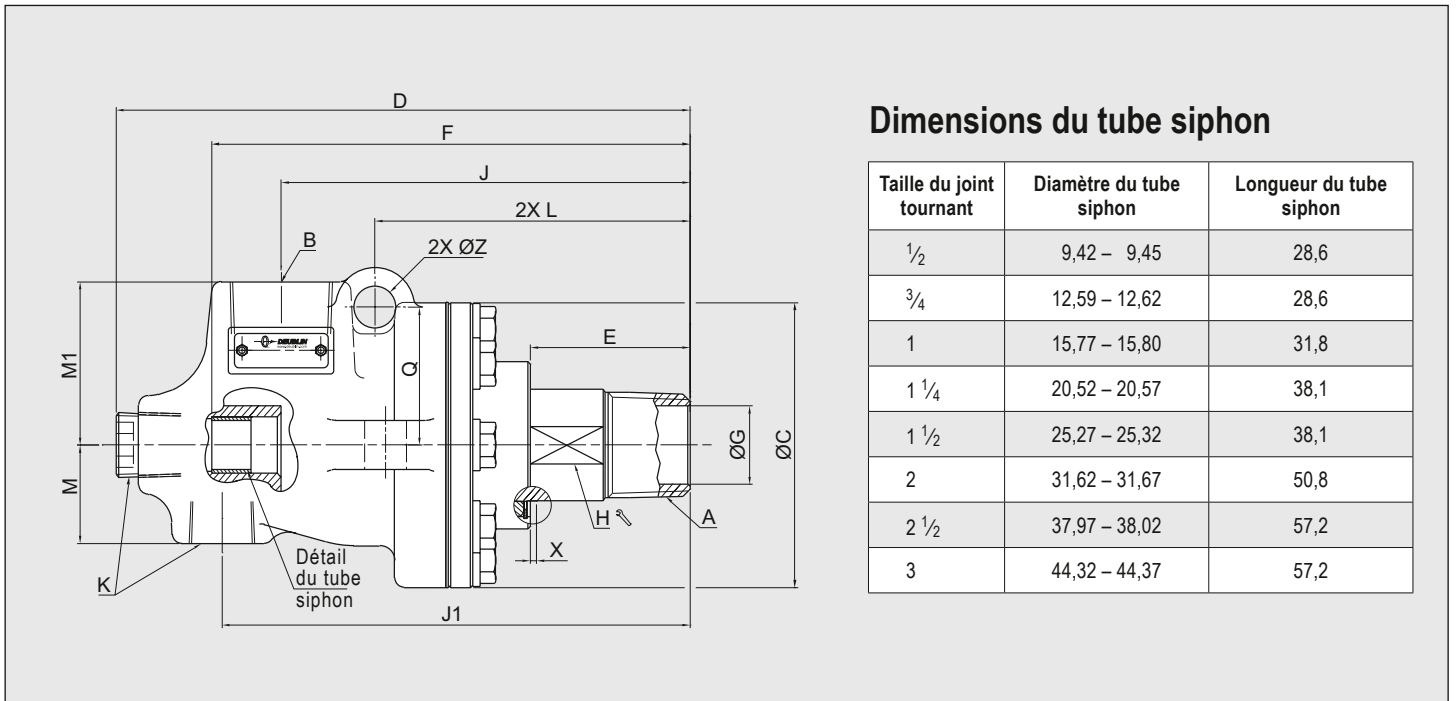



Dimensions du tube siphon

| Taille du joint tournant | Diamètre du tube siphon | Longueur du tube siphon |
|--------------------------|-------------------------|-------------------------|
| ½ | 9,42 – 9,45 | 28,6 |
| ¾ | 12,59 – 12,62 | 28,6 |
| 1 | 15,77 – 15,80 | 31,8 |
| 1 ¼ | 20,52 – 20,57 | 38,1 |
| 1 ½ | 25,27 – 25,32 | 38,1 |
| 2 | 31,62 – 31,67 | 50,8 |
| 2 ½ | 37,97 – 38,02 | 57,2 |
| 3 | 44,32 – 44,37 | 57,2 |

| DN | Huile Chaude Références | Eau ou Vapeur Références | A | B | ØC | D | E | F | ØG | H | J |
|----|-------------------------|--------------------------|------------|---------|------|-----|----|-----|------|-------|-----|
| 20 | – | BC-54205-12-50 | ¾ NPT RH | ¾ NPT | 86,4 | 163 | 43 | 129 | 19,3 | 27,6 | 115 |
| | BC-54205-12-21 | – | ¾ NPT LH | ¾ NPT | 86,4 | 163 | 43 | 129 | 19,3 | 27,6 | 115 |
| 25 | BC-54205-16-21 | – | 1 NPT LH | 1 NPT | 92 | 184 | 52 | 154 | 25 | 33,7 | 132 |
| 40 | BC-54205-24-20 | – | 1 ½ NPT RH | 1 ½ NPT | 121 | 237 | 54 | 190 | 38,1 | 49,28 | 179 |
| | BC-54205-24-21 | – | 1 ½ NPT LH | 1 ½ NPT | 121 | 237 | 54 | 190 | 38,1 | 49,28 | 179 |
| 50 | – | BC-54205-32-50 | 2 NPT RH | 2 NPT | 152 | 294 | 56 | 212 | 48 | 60,45 | 205 |
| 65 | – | BC-54205-40-50 | 2 ½ NPT RH | 2 ½ NPT | 172 | 340 | 74 | 254 | 57 | 74,5 | 248 |
| 80 | – | BC-54205-48-60 | CF | 3 NPT | 200 | 370 | 91 | 293 | 73 | – | 284 |

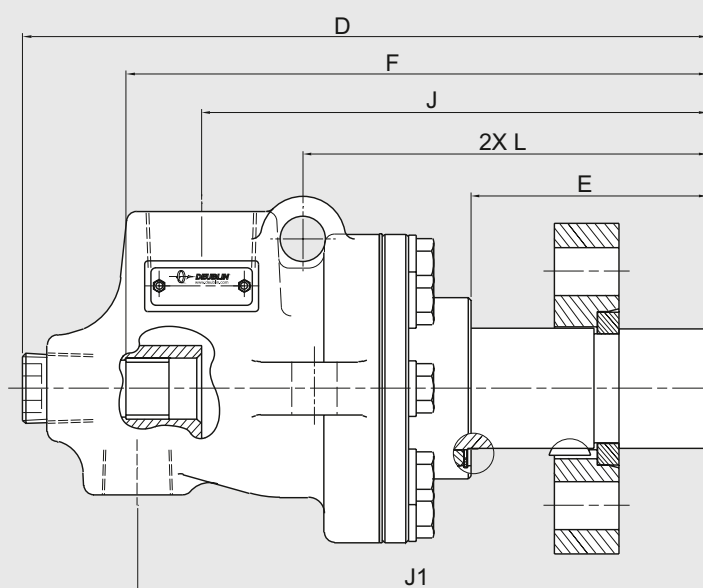
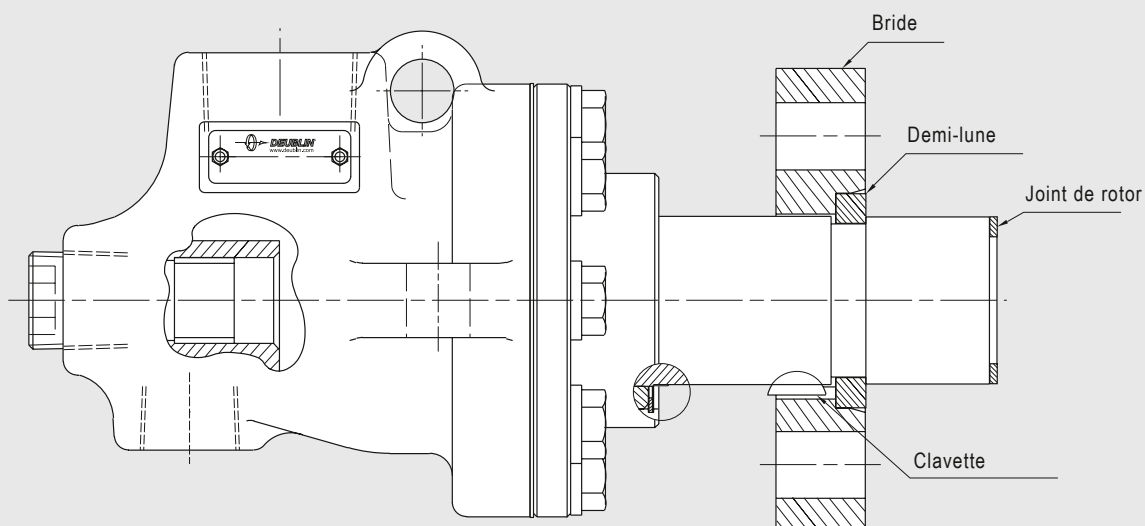
Tube Siphon Fixe



| J1 | K | L | M | M1 | Q | ØR | ØS | ØT | U | 4 X ØV | W | X | ØZ |  | DN |
|-----|-----------|-----|----|----|----|-----|--------|---------------|----|--------|------|-----|------|---|----|
| 136 | 1/2 NPT | - | 32 | 45 | - | - | - | - | - | - | - | 4,8 | - | 2,27 | 20 |
| 136 | 1/2 NPT | - | 32 | 45 | - | - | - | - | - | - | - | 4,8 | - | 2,27 | |
| 151 | 1/2 NPT | 102 | 32 | 53 | 44 | - | - | - | - | - | - | 6,3 | 13,5 | 2,72 | 25 |
| 190 | 3/4 NPT | 120 | 52 | 62 | 57 | - | - | - | - | - | - | 6,3 | 16 | 5,9 | 40 |
| 190 | 3/4 NPT | 120 | 52 | 62 | 57 | - | - | - | - | - | - | 6,3 | 16 | 5,9 | |
| 219 | 1 1/4 NPT | 127 | 65 | 70 | 70 | - | - | - | - | - | - | 7,9 | 16 | 11,79 | 50 |
| 258 | 1 1/4 NPT | 161 | 64 | 76 | 78 | - | - | - | - | - | - | 6,3 | 19 | 14,97 | 65 |
| 289 | 1 1/2 NPT | 181 | 73 | 92 | 92 | 165 | 133,35 | 94,36 ± 0,025 | 19 | 17,5 | 26,2 | 6,3 | 24 | 22,68 | 80 |

Etanchéité

Les premiers joints tournants utilisaient la pression non compensée pour maintenir les faces de frottement en contact. La logique voulait que lorsque la pression augmente, la force qui maintient en contact les faces de frottement augmente et par conséquent contribue à une bonne étanchéité. C'est pourquoi ils s'appelaient « joints tournants sous pression ».

Cependant, plus de pression sur les faces de frottement signifie aussi plus de friction, couple plus élevé et donc plus d'usure. La durée de service en résultant n'était pas satisfaisante.

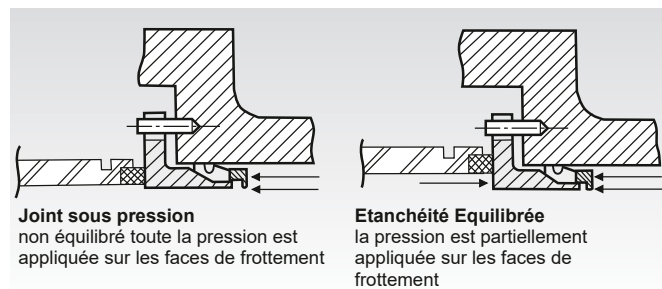

Deublin, conscient de ce désavantage mis au point une amélioration décisive que l'on appelle « Etanchéité Equilibrée ». Cela signifie simplement que la pression sur les faces de la garniture est maintenue à un minimum quelle que soit la pression du fluide, ce qui se traduit par une durée de vie du joint tournant plus longue.

Le ratio d'équilibrage optimal, permet d'avoir un film de fluide lubrifiant très mince entre les faces de frottement.

Dans le but d'obtenir une étanchéité dans un environnement sans pression, la bague d'étanchéité flottante est maintenue en pression sur la face du rotor au moyen d'un ressort.

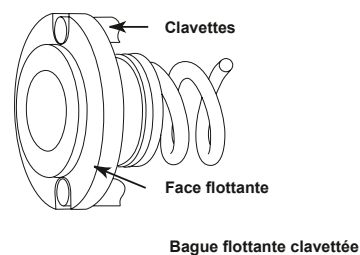

Fabrication

Toute la gamme de produits Deublin est fabriquée avec une technologie de pointe, du tout premier plan à la production finale. Les centres d'usinage CNC modernes transforment des matériaux de la plus haute qualité en composants de précision. Une production économique est obtenue en appliquant les nouvelles technologies et les équipements les plus modernes.

Une fois assemblé, CHAQUE joint tournant est soumis à un test de contrôle de d'étanchéité avant d'être expédié.

Le cœur d'un Joint Tournant est la garniture mécanique. Les faces d'étanchéité fabriquées à partir d'acier, de graphite de carbone, de bronze, de céramique, de carbure de tungstène ou de carbure de silicium sont micro-rodées pour une finition de surface de 0,025 RMS et une planéité optique de 2 bandes lumineuses. Pour garantir les spécifications ci-dessus, la planéité presque parfaite est vérifiée sous une lumière monochromatique (voir l'image).

Le système de performance Deublin (DPS) est basé sur la production à la demande. Les ressources disponibles sont adaptées pour répondre juste à temps aux exigences des clients.



Etanchéités rodées optiquement

Spécifications des filetages utilisés dans ce Catalogue

| Symbole | Description |
|------------|--|
| 1/2 NPT | Briggs conique |
| 5/8-18 UNF | Cylindrique américain - pas fin |
| 1-14 UNS | Cylindrique américain - pas spécial |
| RH ou LH | Pas à droite ou Pas à gauche |
| Rp 1/2 | ISO 7/1 (DIN 2999) tube fileté (cylindrique intérieur) |

| Symbole | Description |
|----------|--|
| G 1/2 | ISO 228 (DIN 259) gaz cylindrique |
| M 22x1,5 | ISO filetage métrique |
| R 1/8 | ISO7/1 (DIN 2999) tube fileté (extérieur conique) |
| Rc 3/4 | ISO 7/1 (DIN 2999) tube fileté (intérieur conique) |
| BSPT | British Standard Pipe Tapered |

Instruction de graissage pour Joints Tournants Deublin

Tous les Joints Tournants Deublin sont graissés et testés en usines, et prêts pour installation. Les joints tournants non équipés de graisseurs ou de huileur sont graissés à vie et ne nécessitent aucun graissage. Les joints tournants équipés de graisseurs peuvent nécessiter un graissage ou une re lubrification pour renouveler l'ancienne graisse qui s'est dissipée. Un sur graissage peut être une cause de détérioration du joint tournant surtout pour des applications à haute vitesse. Les fréquences de re graissage et quantité de graisse varient significativement en fonction de la taille du joint tournant, température de travail, vitesse, humidité etc. Les tableaux ci-après donnent une idée des fréquences de re graissage et des quantités de graisse pour des conditions de fonctionnement bonnes et moyennes.

Pour re graisser les Joints Tournants Deublin utilisez uniquement la graisse CHEVRON SRI GREASE NLGI 2. Employez uniquement une pompe à graisse basse pression pour éviter d'endommager les étanchéités des roulements. Ces informations sont générales et doivent être utilisées judicieusement. L'utilisateur doit adapter ces informations en fonction de son expérience. Pour plus d'information, contactez votre fournisseur local de graisse.

Pour les graisses alternatives, veuillez consulter le manuel d'utilisation sur www.deublin.com / www.deublin.eu.

Graissage

| Modèle | Quantité de graisse (g) | Modèle | Quantité de graisse (g) |
|--------|-------------------------|--------|-------------------------|
| 57 | 3,5 | 657 | 18 |
| 157 | 5,5 | 857 | 42 |
| 257 | 10 | 6200 | 18 |
| 357 | 10 | 6250 | 42 |
| 525 | 12 | 6300 | 68 |
| 555 | 18 | 6400 | 90 |

Pour plus d'information, demandez notre feuillet séparé Instructions de graissage.

Fréquences de graissage

Conditions bonnes

Températures jusqu'à 75 °C,
peu ou pas de vibrations ou d'humidité

Conditions moyennes

Températures jusqu'à 75 °C - 120 °C,
quelques vibrations et présence d'humidité

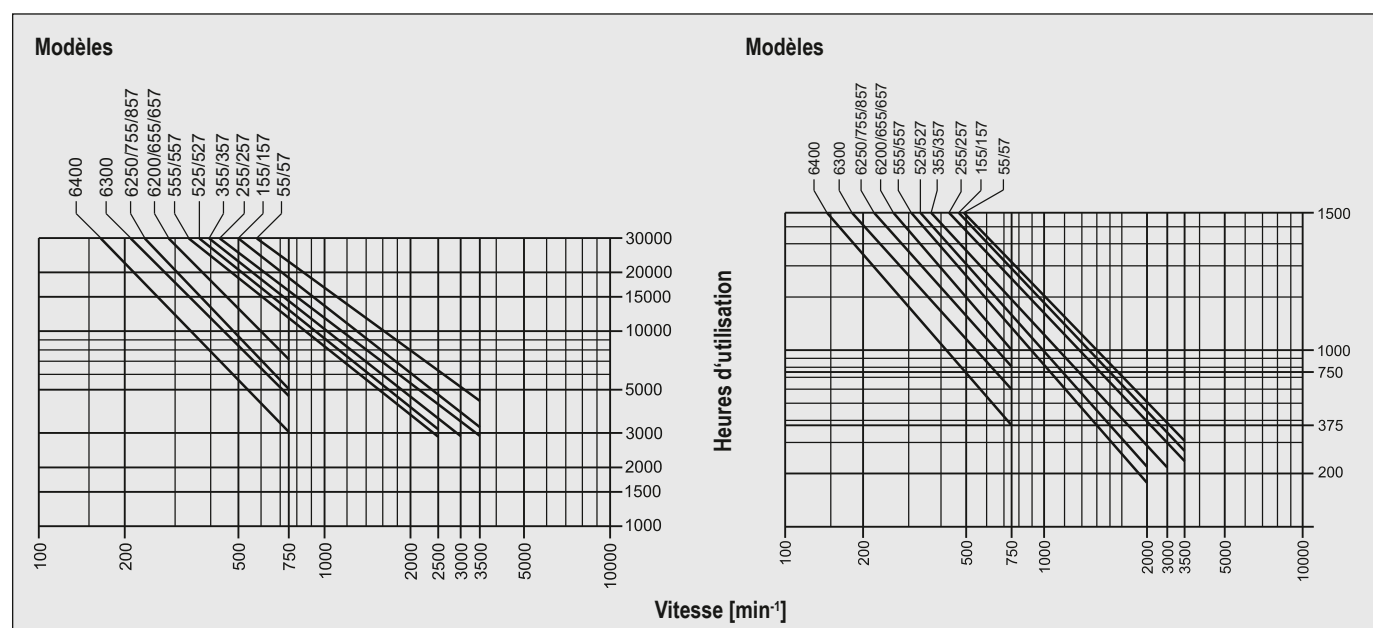

Couple de serrage des rotors

| Rotor fileté | Couple de serrage [Nm] | Pression de service [bar] |
|----------------|------------------------|---------------------------|
| 5/16 - 24 UNF | 5 | 70 |
| 3/8 - 24 UNF | 7 | 70 |
| 7/16 - 20 UNF | 10 | 70 |
| 9/16 - 20 UNF | 20 | 70 |
| 5/8 - 18 UNF | 35 | 70 |
| 3/4 - 16 UNF | 40 | 50 |
| 1 - 14 UNS | 90 | 50 |
| 1 1/4 - 12 UNF | 170 | 50 |
| G 1/8 A | 10 | 105 |
| G 1/4 A | 15 | 105 |
| G 3/8 A | 25 | 50 |
| G 1/2 A | 50 | 50 |
| G 3/4 A | 100 | 50 |
| G 1 A | 150 | 50 |
| G 1 1/4 A | 200 | 50 |
| G 1 1/2 A | 250 | 50 |
| G 2 A | 300 | 14 |
| G 2 1/2 A | 350 | 14 |
| G 3 A | 400 | 10 |

| Rotor fileté | Couple de serrage [Nm] | Pression de service [bar] |
|--------------|------------------------|---------------------------|
| M 8x1 | 4 | 140 |
| M 10x1 | 10 | 105 |
| M 12x1 | 15 | 140 |
| M 12x1.25 | 15 | 140 |
| M 12x1.5 | 15 | 140 |
| M 12x1.75 | 15 | 70 |
| M 14x1.5 | 25 | 70 |
| M 15x1 | 30 | 140 |
| M 16x2 | 35 | 70 |
| M 16x1.5 | 35 | 140 |
| M 18x1 | 40 | 70 |
| M 20x2.5 | 50 | 10 |
| M 20x1.5 | 50 | 50 |
| M 22x1.5 | 80 | 70 |
| M 27x1.5 | 115 | 50 |
| M 35x1.5 | 250 | 50 |
| M 50x1.5 | 350 | 50 |
| M 65x1.5 | 350 | 10 |

Note : couples de serrage pour arbres fabriqués en acier et utilisé avec des étanchéité élastomère sur le rotor.

Exception : pour rotor avec filetage Standard Anglais (de G 1/8 A à G 3 A) généralement étanchéifié avec des joints suivant DIN 7603.

Installation des Joints Tournants Deublin Séries 55/57 à l'interface du client ou de la broche

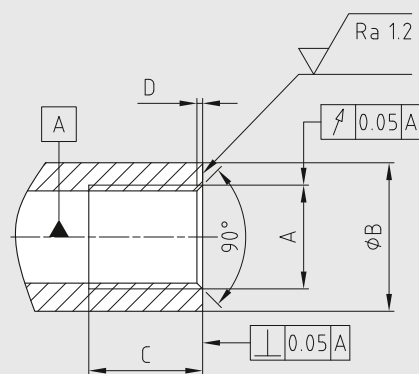

| DN | Filetage du rotor A | Diamètre Min. d'étanchéité ØB [mm] | Profondeur Min. de vissage C [mm] | Profondeur Max. du contre-alésage D [mm] |
|----|---------------------|------------------------------------|-----------------------------------|--|
| 10 | G 3/8 | 25 | 20 | 1,1 |
| 15 | G 1/2 | 30 | 23 | 1,5 |
| 20 | G 3/4 | 37 | 23 | 1,5 |
| 25 | G 1 | 43 | 26 | 1,8 |
| 32 | G 1 1/4 | 53 | 32 | 1,8 |
| 40 | G 1 1/2 | 59 | 33 | 1,8 |
| 50 | G 2 | 75 | 33 | 1,8 |

Couple de serrage sur les corps

| | Matière des corps et couvercles | | |
|-----------------------|---------------------------------|-------------------|------------------|
| | Laiton | Alliage aluminium | Acier inoxydable |
| Raccordement B fileté | Couple de serrage [Nm] | | |
| G 1/8 | 5 | 10 | 15 |
| G 1/4 | 10 | 15 | 25 |
| G 3/8 | 25 | 30 | 50 |
| G 1/2 | 50 | 80 | 125 |
| G 3/4 | 100 | 120 | 200 |
| G 1 | 150 | 300 | 400 |
| G 1 1/4 | 200 | 350 | 500 |
| G 1 1/2 | 250 | 400 | 600 |
| G 2 | 300 | 400 | 400 |
| G 2 1/2 | 400 | 400 | 400 |

Note : Couples de serrage pour étanchéité avec des joints suivant DIN 7603.

Serrage des raccords filetés NPT utilisant la méthode FFFT

- Entourer le filetage en tournant dans le sens des aiguilles d'une montre en commençant par la fin du filetage avec 1½ à 2 tours de Téflon. Si aucun produit d'étanchéité n'est utilisé, le premier ou le deuxième filets de fin de filetage ne doit pas être traité.
- Visser fermement dans le taraudage à la main.
- Avec un marker résistant à l'eau, faire une marque longitudinale sur un pan de l'hexagone. Prolonger la marque sur le corps ou sur le couvercle.
- Serrer ensuite le raccord avec une clé plate correspondant au nombre de pans (méthode FFFT = Flats From Finger Tight) (voir tableau à droite).

| Taille filetage NPT | Nombre de pans |
|---------------------|----------------|
| 1/8 - 27 | 2,0 - 3,0 |
| 1/4 - 18 | 2,0 - 3,0 |
| 3/8 - 18 | 2,0 - 3,0 |
| 1/2 - 14 | 2,0 - 3,0 |
| 3/4 - 14 | 2,0 - 3,0 |
| 1 - 11½ | 1,5 - 2,5 |
| 1¼ - 11½ | 1,5 - 2,5 |
| 1½ - 11½ | 1,5 - 2,5 |
| 2 - 11½ | 1,5 - 2,5 |

Attention ! Ne jamais desserrer le raccord pour faire tout type de réglage !

Entre 3½ et 6 filets doivent être engagés.

Toute différence indique qu'un serrage trop faible ou trop important du joint est au delà des limites autorisées.

Dans le cas d'un serrage trop faible des joints, resserrer jusqu'au maximum de tour possible.

Adaptateurs en inox NPT → G (BSP)

Les Joints Tournants Deublin sont prévus pour des flexibles de raccords G (BSP) ou NPT. Tenant compte d'une interchangeabilité mondiale nos adaptateurs permettent le montage avec des flexibles de raccordement filetés NPT ou G.

Type A

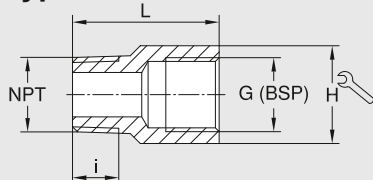

Type B

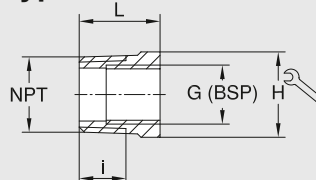

Type C

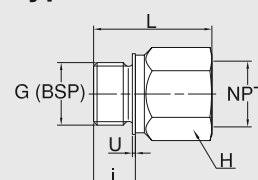

NPT → G (BSP)

| Référence | NPT | G (BSP) | L | i | H | Type |
|-----------|-----|---------|----|------|----|------|
| 6301-012 | 1/8 | 1/4 | 28 | 6,7 | 17 | A |
| 6301-022 | 1/4 | 1/4 | 31 | 10,2 | 17 | A |
| 6301-032 | 3/8 | 1/4 | 18 | 10,4 | 19 | B |
| 6301-033 | 3/8 | 3/8 | 33 | 10,4 | 22 | A |
| 6301-042 | 1/2 | 1/4 | 24 | 13,6 | 22 | B |
| 6301-043 | 1/2 | 3/8 | 28 | 13,6 | 22 | B |
| 6301-044 | 1/2 | 1/2 | 37 | 13,6 | 27 | A |
| 6301-054 | 3/4 | 1/2 | 26 | 13,9 | 27 | B |
| 6301-055 | 3/4 | 3/4 | 41 | 13,9 | 32 | A |
| 6301-064 | 1 | 1/2 | 31 | 17,3 | 36 | B |

| Référence | NPT | G (BSP) | L | i | H | Type |
|-----------|-----|---------|----|------|----|------|
| 6301-065 | 1 | 3/4 | 31 | 17,3 | 36 | B |
| 6301-066 | 1 | 1 | 48 | 17,3 | 41 | A |
| 6301-075 | 1¼ | 3/4 | 30 | 18 | 46 | B |
| 6301-077 | 1¼ | 1¼ | 51 | 18 | 50 | A |
| 6301-085 | 1½ | 3/4 | 34 | 18,4 | 50 | B |
| 6301-088 | 1½ | 1½ | 53 | 18,4 | 55 | A |
| 6301-097 | 2 | 1¼ | 50 | 19,2 | 65 | B |
| 6301-099 | 2 | 2 | 70 | 19,2 | 65 | A |
| 6301-108 | 2½ | 1½ | 80 | 22,5 | 75 | B |
| 6301-1010 | 2½ | 2½ | 80 | 22,5 | 90 | A |

G (BSP) → NPT

| Référence | G (BSP) | NPT | L | i | H | U |
|-----------|---------|-----|----|----|----|-----|
| 6301-133 | 3/8 | 3/8 | 33 | 12 | 22 | 1,5 |
| 6301-144 | 1/2 | 1/2 | 40 | 14 | 27 | 1,5 |
| 6301-155 | 3/4 | 3/4 | 42 | 16 | 32 | 2 |

Raccords pour trous de drainage pour la série 57

| Référence | Raccord | Description |
|-----------|---------------------|--|
| 55-617 | Bouchon de drainage | Bouchon |
| 55-591 | Raccord rapide | « Push to Connect » pour tube de Ø6 mm |
| 6075-201 | Raccord rapide | « Push to Connect » pour tube de 1/4" |

Informations Importantes

Le Joint Tournant Deublin est un matériel de première qualité qui doit être traité avec soin. Une utilisation incorrecte peut provoquer une fuite prématurée.

Bien que les joints tournants Deublin soient de la plus haute qualité et précision, ils sont, de par leur nature même, un produit « d'usure ». Il est important qu'ils soient inspectés périodiquement. De plus, lorsque les joints s'usent, le joint tournant doit être remplacé ou entretenu pour éviter des fuites ultérieures. Une fois qu'un joint tournant commence à fuir, il est primordial qu'il soit réparé immédiatement. Ne travaillez jamais avec des raccords qui fuient !

Les Joints Tournants Deublin ne devront jamais être utilisés pour d'autres applications que celles mentionnées dans le catalogue. Les Joints Tournants Deublin ne peuvent absolument pas être utilisés pour des fluides tels que l'hydrocarbure ou tout autre fluide inflammable, une fuite pouvant occasionner une explosion ou un incendie. L'utilisation de notre produit pour des fluides exotiques ou corrosifs est strictement défendue. Pour applications autres que celles du catalogue, contactez-nous. Deublin fournit ces instructions à titre indicatif. Elles ne contiennent pas d'information exhaustive concernant l'installation, l'utilisation, ou l'entretien des joints.

Des notices d'utilisation et des manuels d'installation sont disponibles pour les produits Deublin. Les acheteurs et les utilisateurs des joints tournants Deublin doivent être certains d'avoir examiné toutes les informations sur les produits Deublin. Les instructions d'utilisation et d'installation doivent être strictement suivies lors de l'installation des Joints Tournants Deublin.

Testé en usine

Tous les Joints Tournants Deublin sont testés en usine, sous pression, avant expédition. Cette vérification complète, donne l'assurance que chaque Joint Tournant Deublin est totalement étanche lorsque vous le recevez, et peut être installé en pleine confiance pour votre satisfaction totale.

Garantie

L'acheteur aura droit à la garantie sous réserve que le produit soit retourné immédiatement à Deublin avec une note de réclamation écrite, stipulant des défauts constatés et ce dans un délai ne dépassant pas 2 semaines. La garantie ne sera pas mise en vigueur si le joint tournant est renvoyé démonté ou s'il est très ancien. Dans le cas contraire nos termes de vente et de livraison sont applicables. Nous tenons encore à rappeler que toutes les pièces en rotation sont des pièces d'usure.

Deublin ne pourra jamais être rendu responsable pour un usage non approprié, transport, entreposage, manutention, montage incorrect, maintenance insuffisante, l'utilisation d'accessoires ou pièces de rechanges inappropriés et une usure naturelle.

Lubrification et entretien

En fonction de la série de produits Deublin et des paramètres de fonctionnement, tous les joints tournants Deublin sont soit lubrifiés à vie, soit doivent être relubrifiés ou entretenus selon des intervalles spécialement définis. Veuillez suivre les instructions d'utilisation respectives ou le « Guide de re lubrification » général pour les joints rotatifs Deublin.

Filtration

La durée de vie du joint est largement déterminée par la qualité du filtre et donc d'une importance vitale pour son bon fonctionnement. Nous recommandons une filtration de min. 60 µm. Toutes les instructions d'installation et d'utilisation doivent être soigneusement lues et strictement suivies.

Entretien et maintenance des Joints Tournants Deublin par Deublin

N'utilisez que des pièces de rechange Deublin pour l'entretien des joints rotatifs Deublin. Avant l'entretien, contactez Deublin ou tout représentant autorisé de Deublin. Vous pouvez trouver un représentant Deublin local sur : www.deublin.com.

La plupart des modèles peuvent être reconditionnés sur le terrain à l'aide des kits d'entretien Deublin. En règle générale, nous recommandons de faire entretenir Joints Tournants Deublin par Deublin. Le service est disponible dans toutes les usines Deublin. Les Joints Tournants reconstruits en usine bénéficient d'une « garantie à neuf ».

Installation sans contrainte

Lors de l'installation des joints tournants, une attention particulière doit être accordée au flexible qui doit être souple et sans contraintes. Pour des recommandations supplémentaires, veuillez consulter nos notices d'installation.

Avertissement

Les Joints Tournants Deublin ne doivent pas être utilisés pour véhiculer un fluide inflammable ou explosif (point d'éclair ≤ 60 °C ou 140 °F) une fuite pouvant occasionner une explosion ou un incendie. Les Joints Tournants Deublin doivent être utilisés conformément avec les recommandations de sécurité des fluides, et dans un espace correctement ventilé. L'utilisation de nos joints tournants pour des fluides dangereux ou corrosifs est strictement interdite.

| | Unités | | Unités et mesures couramment utilisées : | | | | | | Facteur de conversion |
|--------------------|------------|---------|--|--------|-------|-------|-------------------|-------------------|--|
| | St | USA | D | E | F | I | NL | S | |
| Vitesse | 1/s | RPM | min ⁻¹ | r.p.m. | t/min | g/min | min ⁻¹ | min ⁻¹ | 1 RPM = min ⁻¹ = 1/60 h |
| Température | K (Kelvin) | °F | °C | °C | °C | °C | °C | °C | (°F-32) 5/9 ≅ °C ≅ K+273 |
| Pression | Pa | PSI | bar | bar | bar | bar | bar | bar | 14.5 PSI ≅ 1 bar ≅ 1.02 kg/cm ² ≅ 100 kPa |
| Vide | Pa | "Hg | kPa | cmHg | cmHg | kPa | bara | kPa | 28" Hg (Vac) ≅ 28" Hg ≅ 5.08 cmHg ≅ 6.75 kPa ≅ 0.07 bara |
| Poids | kg | # (lbs) | kg | kg | kg | kg | kg | kg | 2.2 # ≅ 1.0 kg |

Instructions de montage des flexibles et d'installation des Joints Tournants Deublin

Exemple pour joint tournant série 57

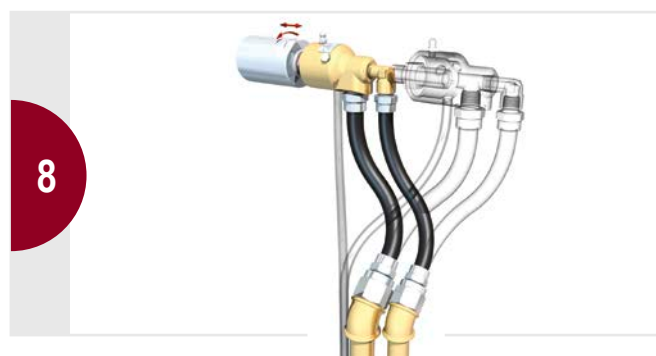
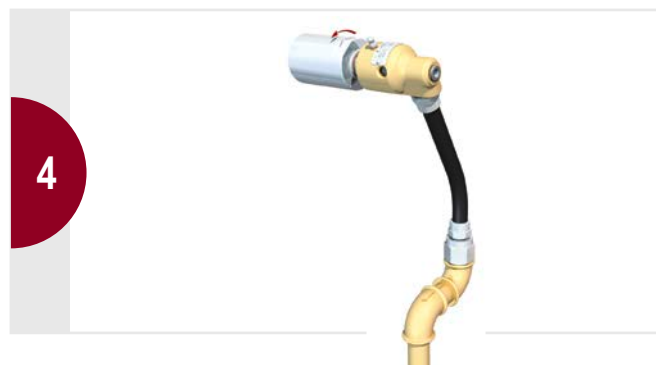

NOTES

A large grid of dotted lines for taking notes, consisting of approximately 30 columns and 40 rows of small squares.

Depuis sa création en 1945 en tant que petite entreprise familiale, Deublin a toujours pratiqué la politique fournir les meilleurs joints tournants que l'on peut trouver sur le marché. Le résultat de a été une croissance constante au cours des années. Nous sommes reconnaissants envers nos nombreux clients fidèles.

Aujourd'hui, Deublin est le plus grand fabricant mondial de raccords rotatifs, avec des usines à la pointe de la technologie, un stock local dans 13 pays sur quatre continents, ainsi qu'un réseau de distribution mondial opérant dans plus de 60 pays. Notre organisation mondiale et notre vaste catalogue de produits testés sur le terrain garantissent une correspondance précise entre les exigences de chaque client et une solution technique. Deublin fait partie du groupe HOERBIGER depuis 2019 et constitue le cœur de la division Rotary Solutions.

Nous vous invitons cordialement à visiter nos usines modernes à Waukegan, Illinois, États-Unis; Mainz, Allemagne; Monteveglio, Italie; Dalian, Chine; et Sao Paulo, Brésil.



Siège globale à Waukegan, Illinois, U.S.A.



Mainz, Allemagne



Monteveglio (Bo), Italie



Dalian, Chine



Diadema, Brasil

AMÉRIQUE

DEUBLIN USA

2050 Norman Drive
Waukegan, IL 60085-6747 U.S.A
Phone: +1 847-689 8600
Fax: +1 847-689 8690
E-Mail: info-us@deublin.com

DEUBLIN Brazil

Av. Fagundes de Oliveira, 538 – A10 / A11 -
Piraporinha
CEP: 09950-300 - Diadema - SP - Brasil
Phone: +55 11-2455 3245
Fax: +55 11-2455 2358
E-Mail: info-br@deublin.com

ASIE

DEUBLIN China

No. 2, 6th DD Street,
DD Port Dalian, 116620, China
Phone: +86 411-8754 9678
Fax: +86 411-8754 9679
E-Mail: info-cn@deublin.com
Room 15A07, Wangjiao Plaza
No. 175 East Yan'an Road, Huangpu District
Shanghai 200002
Phone: +86 21-5298 0791
Fax: +86 21-5298 0790
E-Mail: info-cn@deublin.com

DEUBLIN Asia Pacific

7 Temasek Boulevard #21-05
Suntec Tower One, Singapore 038987
Phone: +65 6259-92 25
Fax: +65 6259-97 23
E-Mail: info-sg@deublin.com

DEUBLIN Japan

2-13-1, Minamihanayashiki, Kawanishi City
Hyogo 666-0026, Japan
Phone: +81 72-757 0099
Fax: +81 72-757 0120
E-Mail: info-jp@deublin.com
2-4-10-3F, Ryogoku, Sumida-ku
Tokyo 130-0026, Japan
Phone: +81 35-625 0777
Fax: +81 35-625 0888
E-Mail: info-jp@deublin.com

4-1-13-201 Sakae
Ichinomiya, Aichi 491-0858, Japan
Phone: +81 586-73 0222
Fax: +81 586-73 0223
E-Mail: info-jp@deublin.com

DEUBLIN Korea

Star Tower #1003, Sangdaewon-dong 223-25,
Jungwon-gu, Seongnam-si, Gyeonggi-do,
South Korea
Phone: +82 31-8018 5777
Fax: +82 31-8018 5780
E-Mail: info-kr@deublin.com

EUROPE

DEUBLIN Germany

Florenz-Allee 1
55129 Mainz, Germany
Phone: +49 6131-49980
E-Mail: info-de@deublin.com

DEUBLIN Italy

Via Guido Rossa 9 - Loc. Monteveglio
40053 Comune di Valsamoggia (BO), Italy
Phone: +39 051-835611
Fax: +39 051-832091
E-Mail: info-it@deublin.com

DEUBLIN Austria

Lainzer Straße 35
1130 Wien, Austria
Phone: +43 1-8768450
Fax: +43 1-876845030
E-Mail: info-at@deublin.com

DEUBLIN France

61 Bis, Avenue de l'Europe
Z.A.C de la Malnoue
77184 Emerainville, France
Phone: +33 1-64616161
Fax: +33 1-64616364
E-Mail: info-fr@deublin.com

DEUBLIN Poland

ul. Bierutowaska 57-59
51-317 Wrocław, Poland
Phone: +48 71-3528152
Fax: +48 71-3207306
E-Mail: info-pl@deublin.com

DEUBLIN Spain

C/ Lola Anglada, 20
08228 Les Fonts (Terrassa), Spain
Phone: +34 93-221 1223
E-Mail: info-es@deublin.com

DEUBLIN United Kingdom

6 Sopwith Park, Royce Close, West Portway
Andover SP10 3TS, UK
Phone: +44 1264-33 3355
Fax: +44 1264-33 3304
E-Mail: info-uk@deublin.com



www.deublin.com

www.deublin.eu



**SERVICE ET STOCK DISPONIBLES
DANS LE MONDE ENTIER**